

BERNINA®



910 matic electronic

Benutzer Handbuch

Inhaltsverzeichnis

Seite		Seite		Seite	
2	Bezeichnungen	16	Wählen der Nutstiche	31	Abschlüsse auf Tricot
4	Elektrischer Teil	17	Anwendungsbereich Nutstiche		Spitzen auf Tricot
	Netzkabel und Fusanlasser anschliessen		Zickzack		Muschelsaum
	Hauptschalter		Blindstich		Gummiband
	Nählicht		Bogennaht	32	Kräuseln, einreihen
	Motor		Universalstich		Kräuseln mit Perlgarn
	Elektrischer Nadelstopp		Stretchstich		Das gewöhnliche Kräuseln
5	Spulen		Vari-Overlock		Kräuseln mit Gummifaden
	Spulenkapsel herausnehmen		Festonstich	33	Monogramme
	Unterfaden spulen	18	Nähen von Maschenmaterial	34	Applikationen
	Spule einlegen		Bündchen mit Overlocknaht		Einfarbige Applikationen
6	Einfädeln, Nähfüsse auswechseln	19	Säume mit Nutstichen	35	Mehrfarbige Applikationen
	Nadel einsetzen		Sichtsaum mit Universalstich	36	Glühlampe auswechseln
	Nähfüsse auswechseln		Sichtsaum mit Vari-Overlock		Unterhalt: Reinigen und Ölen
	Oberfaden einfädeln		Sichtsaum mit Stretchstich		Reinigen
7	Transporteur, Fadenspannung	20	Nähte mit Nutstichen		Ölen des Greifers
	Heraufholen des Unterfadens		Zickzacknaht		Reinigen des Greifers
	Transporteur versenken		Stretchnaht	37	Vermeiden von Störungen
	Fadenspannung	21	Vari-Overlocknaht		Oberfaden reisst
8	Fadenabschneider		Flache Verbindungsnaht		Unterfaden reisst
	Anschietisch		Reissverschluss		Fehlstiche
	Zubehörschachtel	22	Blindsaum		Nadel bricht
9	Schablone für Knopflöcher, Säume, Falten, Festonbogen usw.	23	Kanten absteppen		Nahtfehler
			Kanten schmal absteppen		Maschine läuft nicht oder nur langsam
			Kanten breit absteppen	38	Haube-Zubehör
10	Schablone für Knopflöcher, Säume, Falten, Festonbogen usw.	24	Knopfloch	39	Weitere Spezialarbeiten
11	Nähfüsse	25	Knopfloch mit Garneinlage		
12	Faden und Nadel	26	Tricot-Flicken		
	Spezialnadeln		Flick aufsetzen mit Universalstich		
	Plastik Leder		Kanten mit Gummifaden		
13	Einige Tips zum Nähen	27	Stoff-Flicken		
14	Geradstich		Risse flicken mit Bogennaht		
	Vorwärtsnähen		Flick aufsetzen mit Bogennaht		
	Rückwärtsnähen	28	Stopfen		
	Vernähen		Grundlage des Stopfens		
	Fünf Nadelpositionen	29	Der kleine Stopfring		
15	Zickzack	30	Abschlüsse auf Stoff		
	Zickzack einstellen		Feiner Kantenabschluss		
	Kanten umnähen		Spitzen und Einsätze auf Stoff		
	Raupennaht		Festonabschluss		

Kosteloses Dokument.
Handel und Verkauf
sind verboten!

Wichtig!

Sicherheitsvorschriften

des SEV und VDE
(amtliche Prüfstellen in der Schweiz und in der BR Deutschland)
Die folgenden Sicherheitsvorschriften sind unbedingt zu beachten:

- Die sich bewegende Nadel ist eine Gefahrenquelle (Verletzungsgefahr für die Finger). Die Nähstelle ist daher ständig zu beobachten.
- Manipulationen im Bewegungsbe- reich der Nadel, wie beispielsweise Wechseln der Nadel, des Nähfusses, der Stichplatte oder der Glühlampe dürfen nur bei ausgeschalteter Maschine (Hauptschalter auf 0 stellen) vorgenommen werden. Das gleiche gilt für das Herausnehmen und Wiedereinsetzen der Unterfadenspule oder des Greifers.
- Bei Wartungsarbeiten (reinigen oder ölen) sowie bei Arbeitsunterbrechungen oder nach Beendigung der Arbeit ist die Nähmaschine durch Herausziehen des Netzsteckers elektrisch vom Netz zu trennen.
- Reparaturen am Elektronikteil, insbesondere das Wechseln der Anschlussleitung zum Fusanlasser, dürfen nur von einer Servicestelle durchgeführt werden.

Inhaltsverzeichnis

	Seite		Seite		Seite
Abschlüsse auf Stoff	30	Haube	38	Reissverschluss	21
Abschlüsse auf Tricot	31	Hauptschalter	4	Risse flicken	27
Anschiebetisch	8	Kantenabschluss, feiner	30	Rückwärtsnähen	14
Anwendungsbereich Nutstiche	17	Kanten absteppen, schmal	23	Säume mit Nutstichen	19
Applikationen einfarbig	34	breit	23	Sichern, vernähen	14
mehrfarbig	35	Kanten mit Gummifaden	26	Sichtsaum mit Stretchstich	19
Auswechseln Glühlampe	36	Kanten umnähen	15	Sichtsaum mit Universalstich	19
Nadeln	6	Knopfloch	24	Sichtsaum mit Vari-Overlock	19
Nähfüsse	6	Knopfloch mit Garneinlage	25	Spezialarbeiten	39
Unterfadenspule	5	Kräuseln, einreihen	32	Spezialnadeln	12
Beheben von Störungen	37	gewöhnlich	32	Spitzen auf Tricot	31
Blindsaum	22	mit Gummifaden	32	Spitzen und Einsätze	30
Blindstich	17	mit Perl garn	32	Spule einlegen	5
Bogennaht	17	Leder nähen	12	Spulen	5
Bündchen mit Overlocknaht	18	Maschenmaterial nähen	18	Spulenkapsel herausnehmen	5
Einfädeln	5–6	Maschine versorgen	38	Stoff flicken	27
Einfarbige Applikationen	34	Mehrfarbige Applikationen	35	Stopfen	28
Einreihen, Kräuseln	32	Monogramme	33	Stopfring	29
Einsätze und Spitzen auf Stoff	30	Motor	4	Störungen	37
Einstellen Geradstich	14	Muschelsaum	31	Stretchstich	17
Stichbreite	15	Nadel bricht	37	Tips zum Nähen	13
Stichlänge	14	Nadel einsetzen	6	Transporteur	7
Zickzack	15	Nähen von Maschenmaterial	18	Tricot-Flicken	26
Elektrischer Teil	4	Nähfüsse	11	Universalstich	17
Faden und Nadel	12	Nähfüsse auswechseln	6	Unterfaden heraufholen	7
Fadenspannung	7	Nählicht	4	Unterfaden reisst	37
Fehlstiche	37	Nähte mit Nutstichen	20–21	Unterfaden spulen	5
Feiner Kantenabschluss	30	Nahtfehler	37	Unterhalt	36
Festonabschluss	30	Nähtips	13	Vari-Overlock	17
Flache Verbindungsnaht	21	Netzkabel anschliessen	4	Verbindungsnaht, flache	21
Flick aufsetzen, Stoff	27	Nutstich Nähte	20–21	Vermeiden von Störungen	37
Flick aufsetzen, Tricot	26	Nutstich Säume	19	Vernähen, sichern	14
Flicken, Risse	27	Oberfaden einfädeln	6	Versorgen der Maschine	38
Fussanlasser anschliessen	4	Oberfaden reisst	37	Wählen der Nutstiche	16
Geradstich	14	Ölen	36	Zickzack	17
Glühlampe auswechseln	36	Overlock	17	Zickzack einstellen	15
Greifer reinigen, ölen	36	Plastik nähen	12	Zubehörschachtel	8
Gummiband	31	Raupennaht	15	Zubehör	38
Gummifaden, Kanten	32	Reinigen	36		

Bezeichnungen



- 1 Klappdeckel am Freiarm
- 2 Freiarm-Deckel
- 3 Stichplatte
- 4 Nähfuß
- 5 Fadenabschneider
- 6 Nadelhalter
- 7 Fadenregulator
- 8 Fadenhebel
- 9 Schlitz der Fadenspannung
- 10 Fadenspannscheiben
- 11 Oberteil-Deckel
- 12 Fadenspannungsanzeige
- 13 Regulierschraube für Fadenspannung
- 14 Nutzstichanzeige
- 15 Wählhebel
- 16 Traggriff
- 17 Fadenspulenstifte
- 18 Achse für Spulen
- 19 Handrad
- 20 runder Knopf für Stichbreite
- 21 Griffknopf für Nadelposition
- 22 Hauptschalter
- 23 Knopf für Knopfloch
- 24 Knopf für Stichlänge
- 25 Symbole für Nähen/Stopfen
- 26 Anschluss Fussanlasser
- 27 Knopf für Nähen/Stopfen

Kostenloses Dokument von
 - www.occaphot.ch.com
 Handel und Verkauf sind verboten!

Sehr geehrte, liebe Bernina-Kundin,

Wir gratulieren Ihnen recht herzlich zum Kauf Ihrer neuen Bernina-Nähmaschine und danken Ihnen für das unserer Marke entgegengebrachte Vertrauen.

Sie haben ein Schweizer Qualitätsprodukt erworben, das mit aller Sorgfalt in den Bernina-Werken in Steckborn/Schweiz hergestellt wurde.

«Mein Bernina-Buch» vermittelt Ihnen alles Wissenswerte über Ihre Bernina und die zahlreichen Anwendungsmöglichkeiten im Nähbereich.

Sollten Sie weitere Informationen über Ihre Nähmaschine oder eine Beratung in bezug auf Ihre Nähprobleme wünschen, wenden Sie sich bitte vertrauensvoll an Ihre Bernina-Vertretung.

Wir wünschen Ihnen viel Freude und gutes Gelingen bei Ihren Näh- und Gestaltungsarbeiten.

Mit freundlichen Grüßen

Odette Ueltschi

Odette Ueltschi-Gegauf, Verwaltungsrats-Präsidentin
FRITZ GEGAUF AKTIENGESELLSCHAFT
Bernina-Nähmaschinenfabrik, CH-8266 Steckborn TG, Schweiz

Elektrischer Teil

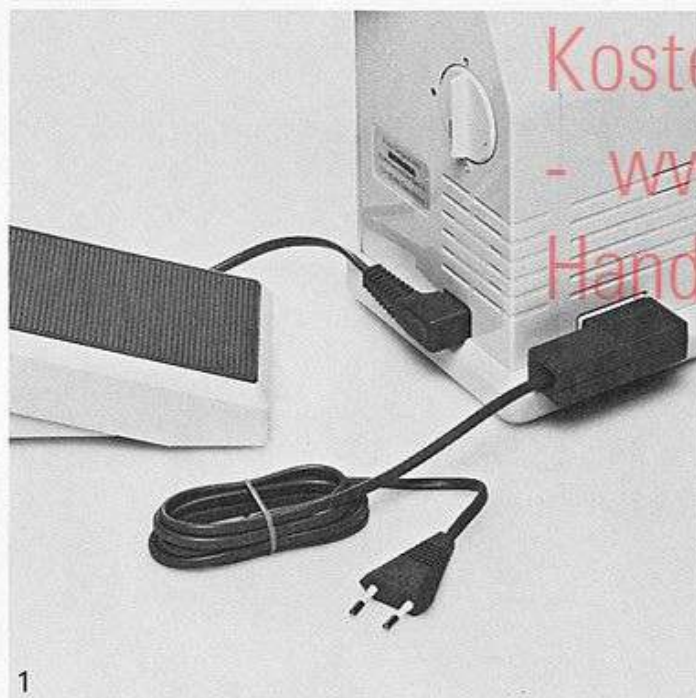

Netzkabel und Fussanlasser anschliessen
Die Anschlussstellen an der Maschine für Netzkabel und Fussanlasser sind aus Bild 1 ersichtlich.

Fussanlasser (Bild 2)
zum Regeln der Nähgeschwindigkeit

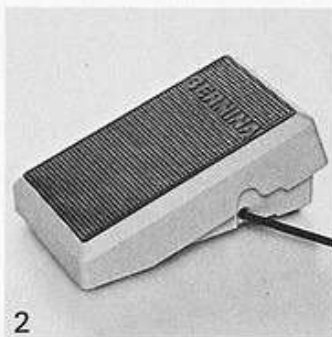

Kostenloses Dokument von
- www.occaphot.ch.com
Handel und Verkauf sind verboten!



Hauptschalter
Der Hauptschalter rechts unter dem Handrad (Bild 3) hat 3 Stellungen:

- Aus** Die Maschine ist ausgeschaltet
- Ein** Die Maschine ist eingeschaltet für volle Nähgeschwindigkeit. Durch mehr oder weniger Druck auf die Trittplatte des Fussanlassers kann die Nähgeschwindigkeit bis zur Höchstgeschwindigkeit reguliert werden.
- Ein** Die Maschine ist eingeschaltet für reduzierte Nähgeschwindigkeit. In dieser Schalterstellung ist die Höchstgeschwindigkeit ungefähr auf die Hälfte reduziert. Mit eingeschalteter reduzierter Nähgeschwindigkeit ist das Nähen bei schwierigen Näharbeiten, aber auch für ungeübte Näherinnen sehr viel leichter.

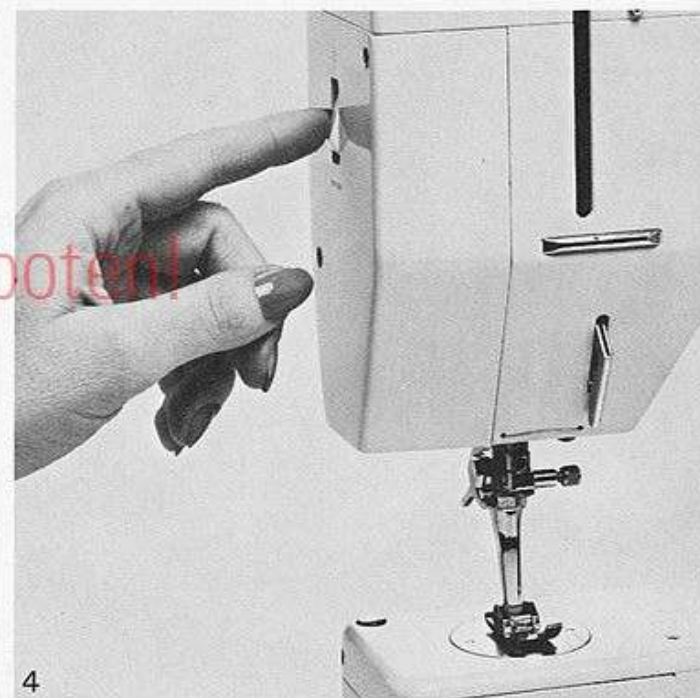

Nähnlicht
Das Nählicht wird mit dem im Kopfdeckel angebrachten Schalter ein- und ausgeschaltet (Bild 4). Wenn der Hauptschalter auf = Aus steht, ist auch das Nählicht ausgeschaltet.

Motor
Der DC-Motor und die elektronische Geschwindigkeitsregelung ergeben eine ausserordentliche Durchstichkraft auch bei langsamem Nähen. Die grosse Durchstichkraft erleichtert das Nähen sehr schwerer Stoffe, sehr dichter Gewebe oder dicker Nähte wesentlich.

Elektronischer Nadelstopp
Jedesmal wenn Sie mit Nähen aufhören, bleibt die Nadel dank der Elektronik in der obersten Stellung stehen.

Spulenkapsel herausnehmen

- Hauptschalter auf  stellen.
- Kontrollieren, ob Nadel oben steht, wenn nicht, Nadel mit Hilfe des Handrades hochstellen.
- Klappdeckel am Freiarm (Bild 1) öffnen.
- Mit Zeigefinger der linken Hand das Kläppchen der Spulenkapsel aufklappen (Bild 2) und Spulenkapsel herausnehmen (Bild 3).

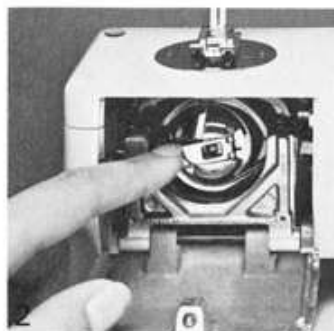
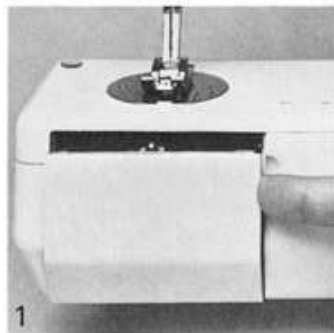

Unterfaden spulen

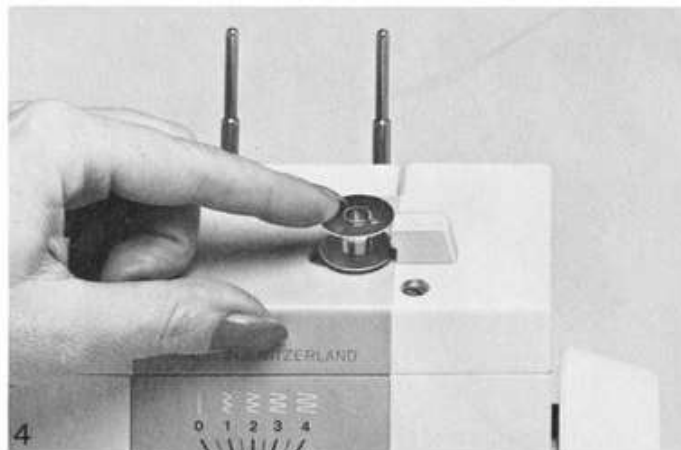

- Spule auf Spulerrachse aufstecken und nach rechts drücken. Spuler ist jetzt eingeschaltet (Bild 4).
- Motor mit Hilfe des Fussanlassers in Betrieb setzen. Sobald die Spule gefüllt ist, wird der Spulvorgang automatisch unterbrochen.
- Faden von der Garnrolle im Uhrzeigersinn um die Vorspannung ziehen und von dort – wie Bild 5 zeigt – zur aufgesteckten Spule führen.
- Motor abstellen, Spule wegnehmen und Spulerrachse wieder nach links drücken.

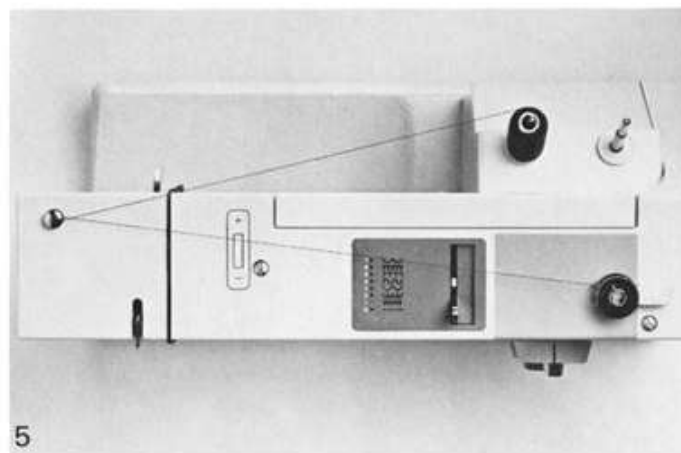

Spule einlegen

- Spulenkapsel mit einer Hand halten, Spule so einlegen, dass der Faden im Uhrzeigersinn aufgespult ist, siehe Pfeil (Bild 6).
- Faden in den Schlitz und unter die Feder ziehen, bis er in den T-förmigen Schlitz am Ende der Feder zu liegen kommt, Spule dabei **nicht** festhalten (Bild 7 und 8).
- Beim Abziehen des Fadens muss sich die Spule im Uhrzeigersinn, Richtung des Pfeiles, drehen.



Spulenkapsel in den Greifer einsetzen

- Spulenkapsel mit Zeigefinger und Daumen der linken Hand am Kläppchen halten. So einsetzen, dass der Finger der Spulenkapsel nach oben zeigt und in den Einschnitt des Greiferbahndeckels passt.
- Kontrolle: am Fadenende ziehen
- Klappdeckel schließen

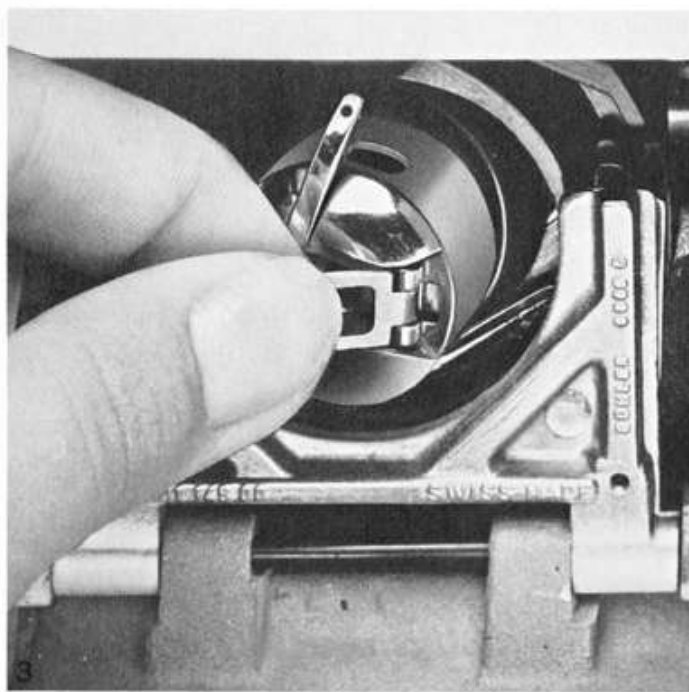

Nadel einsetzen

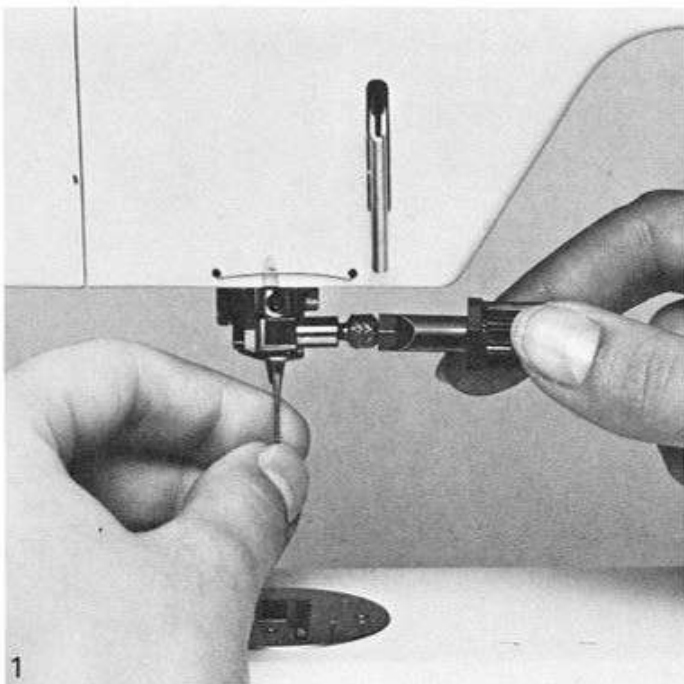

Geeignete Nadelstärken siehe Seite 12.

- Hauptschalter auf \bigcirc stellen
- Kontrollieren, ob Nadel oben steht
- Der kleine schwarze Schraubenzieher zum Lösen bzw. Anziehen der Nadelbefestigung befindet sich in der Zubehörschachtel.
- Lösen der Nadelbefestigung: eine halbe Umdrehung nach links, gegen Uhrzeigersinn (Bild 1)
- Einsetzen der Nadel: **flache Kolbenseite** der Nadel immer nach **hinten**.

- Nadel **ganz** einführen, **bis sie oben anstößt**. Wenn die Nadel oben nicht anstößt, also zu tief sitzt, entstehen Fehlstiche.
- Nadelbefestigung gut festziehen.

Nähfüße auswechseln

Nähfüße und deren Anwendungsbereiche siehe Seite 11.

- Hauptschalter auf \bigcirc stellen
- Kontrollieren, ob Nadel oben steht
- Nähfuß hochstellen (Bild 2)

- Befestigungshebel mit dem Zeigefinger der rechten Hand anheben und mit Mittelfinger und Daumen den Nähfuß wegziehen (Bild 3).

- Befestigen des Nähfußes: gleiches Vorgehen, jedoch mit Zeigefinger Befestigungshebel nach unten drücken. (Bild 4).

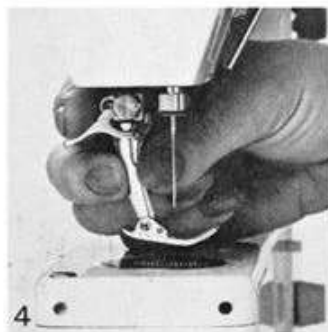
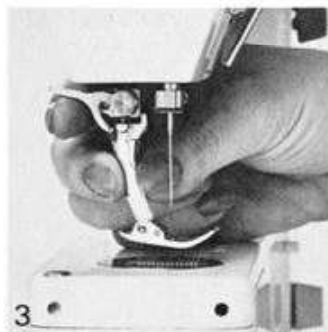
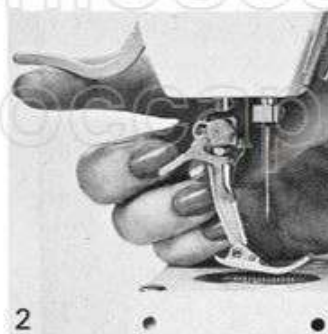

Oberfaden einfädeln

- Hauptschalter auf \bigcirc stellen
- Kontrollieren, ob Nadel oben steht
- Nähfuß hochstellen
- Fadenspule auf einen der beiden Fadenspulenstifte aufstecken.

Während des Einfädelns Fadenspule festhalten (Bild 5).

- Zunächst Faden in die Fadenöse auf der Rückseite der Maschine einhängen, dann durch den langen Schlitz in die Fadenspannung ziehen (Bild 5).

- Auf der Vorderseite der Maschine Faden aus dem Schlitz nach unten führen, in den Fadenregulator einhängen, dann oben in den Schlitz des Fadenhebels einlegen und wieder nach unten führen in die Öse am Nadelhalter (Bild 6).

- Nadel stets von vorne einfädeln
Das weiße Plättchen vorne am Nähfußschaft verbessert die Sicht beim Einfädeln durchs Nadelöhr.
- Faden ca. 10 cm durchs Nadelöhr ziehen.

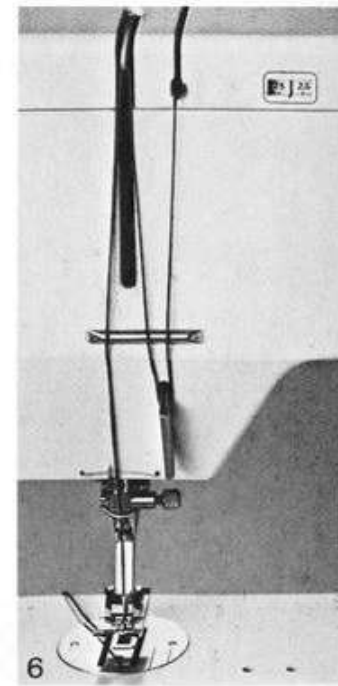
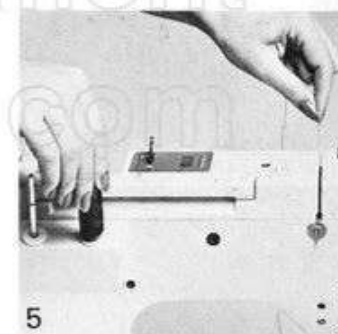

Heraufholen des Unterfadens

- Ende des Oberfadens mit der rechten Hand halten
- Durch Antippen des Fussanlassers 1 Stich nähen. Dank des Nadelstopps bleibt die Nadel oben stehen.
- Am Oberfaden ziehen, damit der Unterfaden aus dem Stichloch gezogen wird (Bild 1).
- Beide Fäden durch den Schlitz des Nähfusses nach unten führen und seitlich wegziehen.

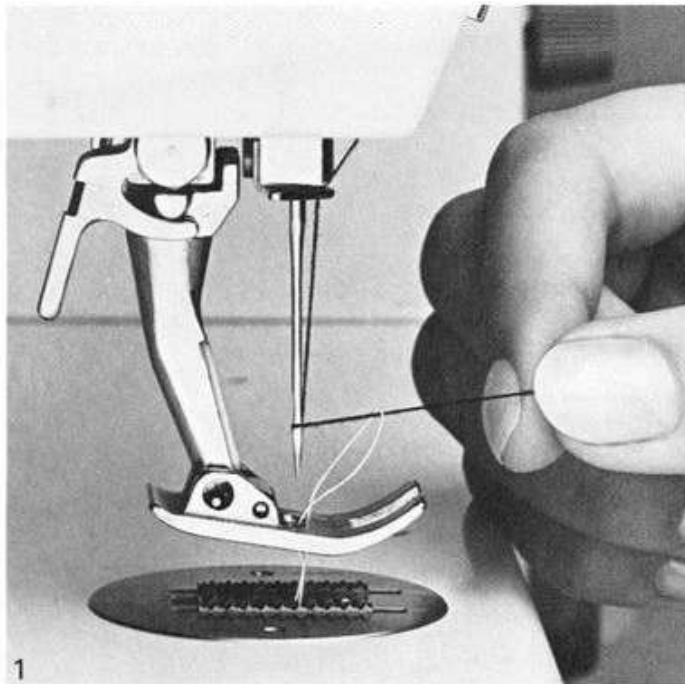

Statt mit Hilfe des Nadelstopps kann der Unterfaden auch durch Drehen des Handrades, bis die Nadel wieder zuoberst steht, heraufgeholt werden. In diesem Falle muss der Oberfaden mit der linken Hand gehalten werden.

Transporteur versenken

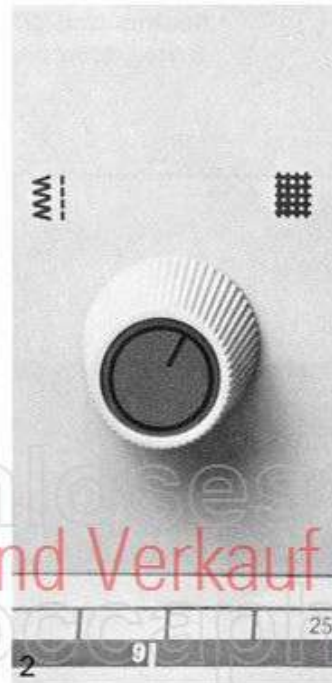

Bei bestimmten Näharbeiten, z. B. beim Stopfen, soll das Nähgut nicht transportiert werden. Dazu muss der Transporteur versenkt werden durch Drehen des unteren äusseren runden Knopfes nach rechts, bis die Markierung unter dem Symbol  steht (Bild 2).

Für alle normalen Näharbeiten muss die Markierung links, unter dem Symbol  stehen.

Fadenspannung



Es ist einer der grossen Bernina-Vorteile, dass die Fadenspannung für alle normalen Näharbeiten nicht verändert werden muss. Die normale Spannung ist eingestellt, wenn der rote Strich auf der Skala in der Mitte des Fensters steht (Bild 3).

Für spezielle Näharbeiten, z. B. zum Nähen des Markierstiches, kann die Fadenspannung mit der Regulierschraube angepasst werden. Drehen der Regulierschraube nach hinten, gegen das Zeichen «+» ergibt stärkere Oberfadenspannung. Im Fenster erscheinen die Zahlen 7,5 und 10. Drehen der Regulierschraube nach vorn, gegen das Zeichen «-», ergibt schwächere Oberfadenspannung (Bild 4). Im Fenster erscheinen die Zahlen 2,5 und 0.

Nicht vergessen: Fadenspannung wieder auf Normalspannung, roter Strich in der Mitte, stellen, wenn eine spezielle Näharbeit beendet ist.

kostenloses Dokument
Handel und Verkauf sind verboten!
www.oceano-phot.ch.com

Fadenabschneider

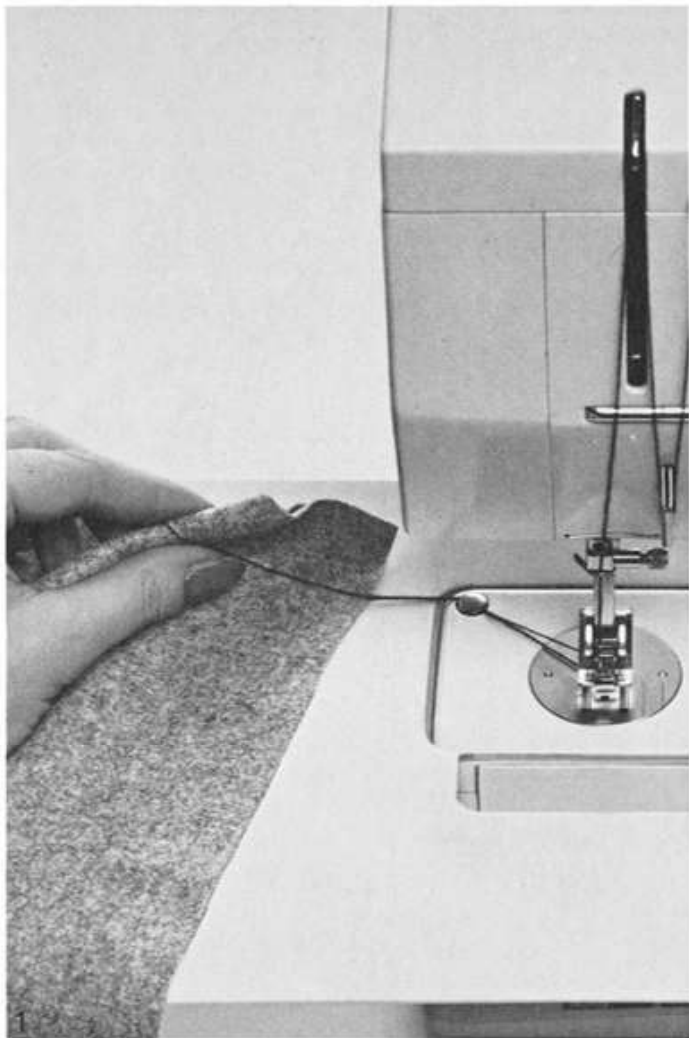

Beim Wegnehmen der Näharbeit Nähfuß hoch stellen, Nähgut nach links hinten wegnehmen und die beiden Fäden durch den Fadenabschneider ziehen (Bild 1).

Die Fäden lösen sich bei Nähbeginn von selbst wieder.

Anschiebetisch

Der Anschiebetisch dient zur Vergrößerung der Arbeitsfläche. Er erleichtert das Nähen bei allen Näharbeiten, zu denen der Freiarm nicht benötigt wird.

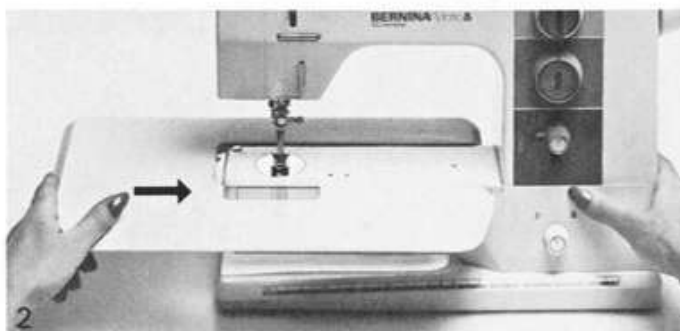

Tisch über den Freiarm einschieben bis die Zentrierstifte in den entsprechenden Öffnungen eintauchen. Mit einem kräftigen Druck in Pfeilrichtung lässt sich der Anschiebetisch mit seiner Halterung an den Stiften fixieren (Bild 2).

Abnehmen des Anschiebetisches:

Mit einem kräftigen Zug nach links (von der Maschine weg) lässt sich der Anschiebetisch aus seiner Halterung lösen (Bild 3).

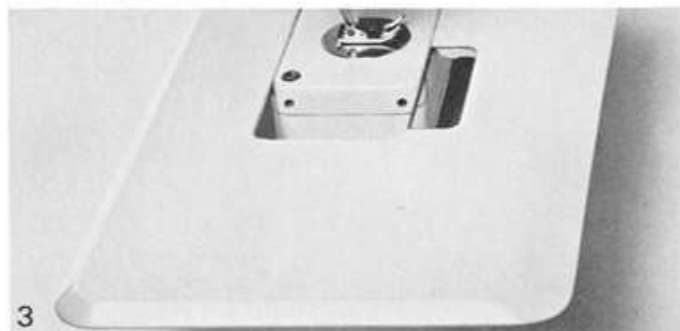

Zubehörschachtel

In der flachen Zubehörschachtel ist das Zubehör übersichtlich untergebracht (Bild 4). Auf der Innenseite des Deckels finden Sie eine Zusammenfassung der wichtigsten Grundeinstellungen Ihrer Nähmaschine.



Schablone für Knopflöcher, Säume, Falten, Festonbogen usw.

Diese Markier- und Messschablone ist äusserst vielseitig und einfach. Mit dem roten Schieber kann das gewünschte Mass millimetergenau eingestellt werden.

Es gibt 2 Arten, die Schablone zu benutzen:

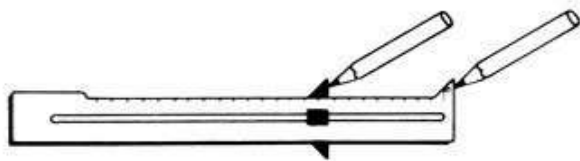

a) Benutzen der Kanten, wenn Striche gewünscht.

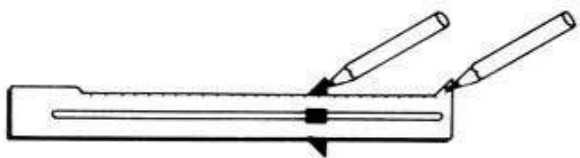

b) Benutzen der kleinen Löcher, wenn Punkte gewünscht.

Beispiele:

1. Markieren von Abständen für Knopflöcher, Knöpfe, Ösen, Falten usw.

Mit rotem Schieber gewünschten Abstand einstellen.
Mit Punkten oder Strichen auf das Nähgut übertragen.

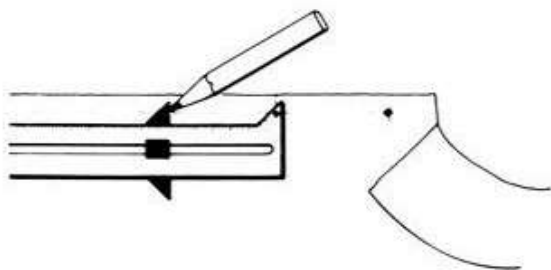

2. Berechnen von Knopflochlängen

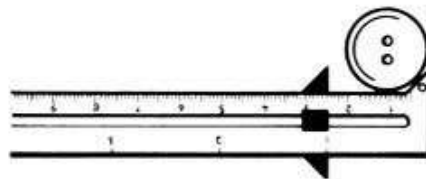

Flache Knöpfe
Knopf und 2-3 mm

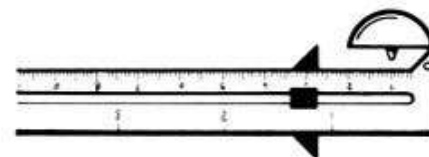

Kugelknöpfe (oder dicke Fantasieknöpfe)
Knopf und 5-8 mm

kostenloses Dokument
www.occaphot-ch.com

3. Markieren von Knopflöchern

Eingestellte Knopflochlänge auf Kleidungsstück übertragen.

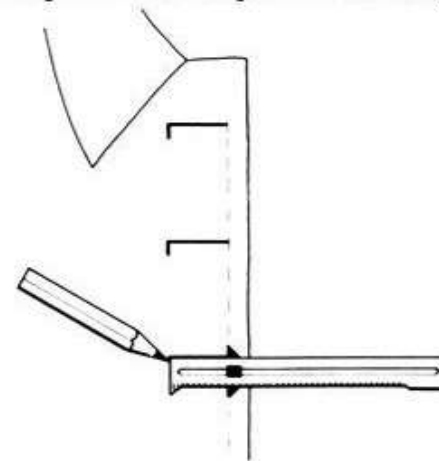

Schablone für Knopflöcher, Säume, Falten, Festonbogen usw.

4. Markieren von Saumbreiten

Mit rotem Schieber gewünschte Saumbreite einstellen.
Roten Schieber an Saumkante anlegen, Saumbreite anzeichnen.

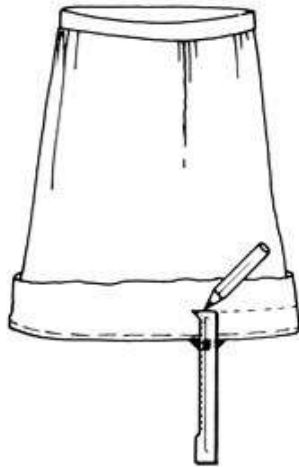

5. Markieren von Stepplinien

Mit rotem Schieber gewünschte Breite einstellen.
Roten Schieber an Kante oder Naht anlegen. Stepplinie anzeichnen.

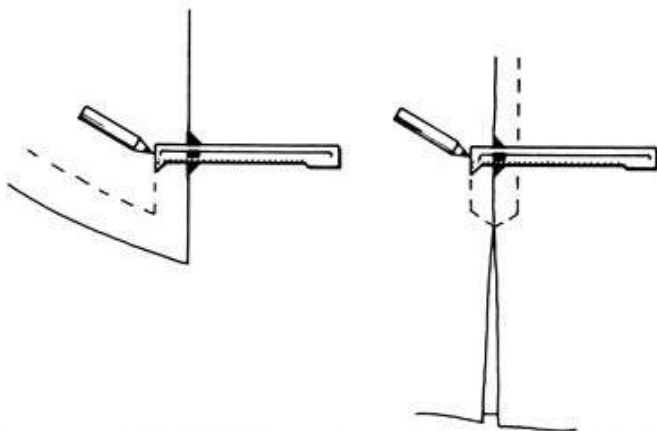

6. Festonbogen zeichnen

Zeichnen der Bogen:
Bogenbreite und Bogenhöhe bestimmen
Notwendige Hilfslinien ziehen und Mittelpunkte markieren
Schieber einstellen, aufstecken, Bogen zeichnen.
(Kartonunterlage benutzen)

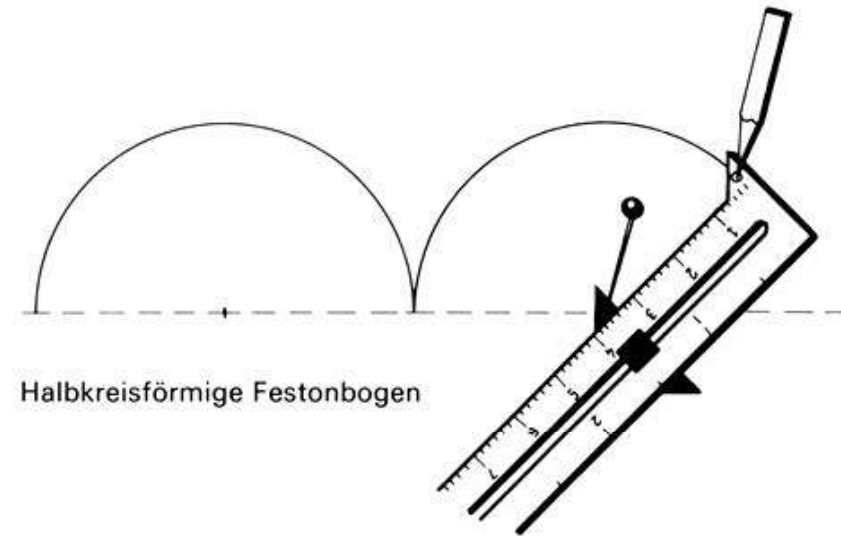

Halbkreisförmige Festonbogen

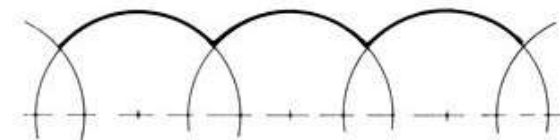

Flache Festonbogen

Arbeitsablauf:
Probezeichnung auf Papier
Reinzeichnung auf weichen Karton (3 bis 5 Bogen)
Bogen ausschneiden (= Kartonschablone)
Mit Kartonschablone auf Stoff übertragen (mit hellem Farb- oder Kreidestift)

Nähfüsse

Nähfüsse sind eine wichtige Nähhilfe. Sie sind mit Rillen und Führungen versehen. Das gute Gelingen einer Näharbeit hängt weitgehend von der Wahl des Nähfusseses ab.

Die Nähfüsse eignen sich aber nicht nur für eine bestimmte Arbeit. Sie werden auch dann benutzt, wenn sie irgendeine andere Arbeit erleichtern.

Beispiel Knopflochfuss:

Knopfloch = Hauptanwendung
Kräuseln = weitere Anwendung.

Einige Nähfüsse sehen auf den ersten Blick ähnlich aus. Damit sie nicht verwechselt werden, sind sie mit Nummern versehen. Die hier abgebildeten Nähfüsse gehören in vielen Ländern zum normalen Zubehör. In einigen Ländern, mit andern Nähgewohnheiten, kann die Ausstattung mit Nähfüssen jedoch anders sein. Für seltene oder spezielle Näharbeiten sind Spezialfüsse erhältlich. Fragen Sie den Bernina-Fachmann um Rat.

000

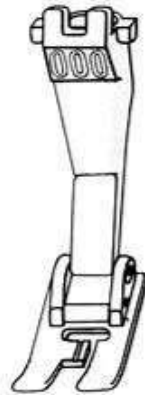

ZZ-Nähfuss

Geradstich
Zickzack
Nutzstiche

007



Reissverschlussfuss

Reissverschluss
einnähen
Leder nähen
Stepplinie dicht
entlang erhöhter Naht

016



Blindstichfuss

Blindsaum
Kanten steppen

030



Stickfuss

Dekorstich
Raupennähte
Applikationen
Perlgarn übernähen
Wollfäden aufnähen

285



Stopffuss

Stopfen
Monogramme frei
geführt
Stickereien frei
geführt

452



Knopflochfuss

Knopflöcher
Kräuseln

470

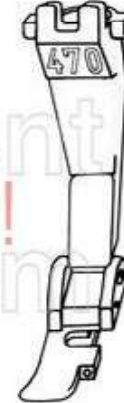

Overlockfuss

Vari-Overlocknaht
Vari-Overlocksäum
Nähte umnähen

kostenloses Dokument
Handel und Verkauf sind verboten!
www.occapnot.com

Faden und Nadel

Nadel	70	80	90	100	110-120
Stopffaden	✿	✿			
Stickfaden No. 30		✿			
Nähfaden Baumwolle mercerisiert		✿	✿		
Nähfaden synthetisch		✿	✿		
Nähfaden grob Baumwolle merc. synthetisch			✿	✿	
Knopflochfaden für Zierstepp- nähte (Cordonnet)				✿	✿

Achten Sie beim Kauf neuer Nadeln unbedingt darauf, dass Sie Nadeln des Systems 130/705 H erhalten.

Welche Nadelstärke verwendet werden soll, hängt vom gewählten Faden ab, **die Nadel muss zum Faden passen.**

Welche Nadel zu welchem Faden passt, ist aus obenstehender Tabelle ersichtlich.

Bitte beachten: Ihre Bernina hat **Nadelsystem 130/705 H**

Handelsüblich sind Nadeln der Stärken Nr. 70 bis Nr. 120. Je feiner die Nadel, desto niedriger die Nummer. Beim Faden ist es umgekehrt. Je feiner der Faden, desto höher die Nummer.

Beim Nähen legt sich der Faden in die lange Rille der Nadel. Wenn die Nadel zu fein ist, findet der Faden in der Rille keinen Platz. Es entstehen Fehlstiche.

Spezialnadeln

Spezialnadeln helfen, schwieriges Nähgut zu verarbeiten.

Kugelspitz-Nadeln helfen Maschenverletzungen zu verhüten.

System 130/705 H-SES = feine Rundspitze für feine Maschenware, besonders Synth.

System 130/705 H-SUK = mittlere Rundspitze für mittlere bis grobe Maschenware, besonders Synth.

System 130/705 H-S = Stretch (nur Nm 90!) speziell für elastische synth. Maschenware

Jeans-Nadeln dringen leichter in hartes Nähgut ein.

System 130/705 H-J = schlanke Spitzenform für Jeansstoffe und andere dichte, harte Gewebe.

Leder-Nadeln dringen leichter durch Leder.

System 130/705 H-LR = Schneidspitze vor allem für harte Leder

Plastik Leder

Plastik
Wie die synthetischen Fasern, so wird auch Plastik aus verschiedenen Rohstoffen hergestellt. Je nach Material, Oberfläche und Narbung muss Plastik beim Vernähen anders behandelt werden. Wenn das Material nicht richtig gleitet, genügt es oft, die Nahtstelle ganz wenig mit Nähmaschinenöl zu bestreichen (mit einem kleinen Wattebausch). Andernfalls eventuell Nähfuss mit Gleitrollen oder Teflon-Sohle verwenden. Plastik stets mit langer Stichlänge nähen, um ein Verstecken zu verhüten.

Leder und Lederimitationen
Selbstverständlich kann auch Leder genäht werden. Für harte Leder eventuell Ledernadel verwenden. Vor dem Verarbeiten Nähprobe machen. Stichlänge nicht zu kurz. Eventuell Nähfuss mit Gleitrollen oder Teflon-Sohle verwenden.

Einige Tips zum Nähen

Richtiges Sitzen und richtiges Führen des Nähgutes erleichtern das Nähen sehr.

Einige Hinweise

Setzen Sie sich genau vor die Nadel, d. h. vor die Arbeitsstelle, also nicht vor die Mitte der Nähmaschine. Sie können so die Arbeitsstelle genauer beobachten, ohne zu ermüden.

Vergewissern Sie sich, ob die Sitzhöhe bequemes Arbeiten erlaubt. Zu niedriges Sitzen erschwert die Arbeit.

Das Führen von vorne ist ungünstig, weil das Nähgut ungewollt zurückgehalten wird (Bild 1). Das Nähgut soll auch nicht hinter dem Nähfuss gezogen werden.

Das Nähgut führen Sie am besten von der Seite her, mit den Fingern der linken Hand nahe am Nähfuss (Bild 2).

Bei schwierigeren Arbeiten, vor allem bei dünnen Materialien, ist es vorteilhafter, das Nähgut nicht unter der Hand gleiten zu lassen, sondern anzuhalten und das Nähgut Stück für Stück zu führen.

Näharbeiten an Kanten, umnähen, absteppen, Kantenabschluss, Spitzen annähen usw. gelingen leichter, wenn auf der Kante geführt wird (Bild 3).

kostenloses Dokument
www.occaphot-ch.com

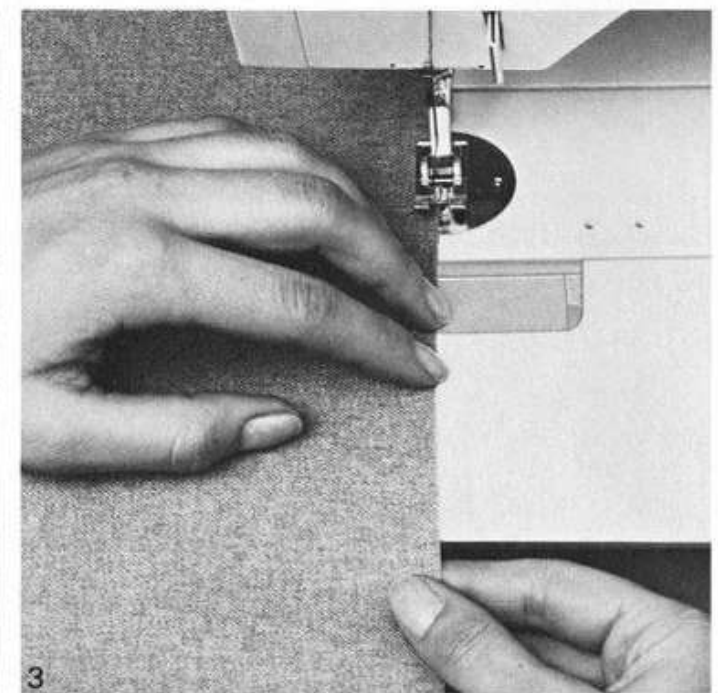
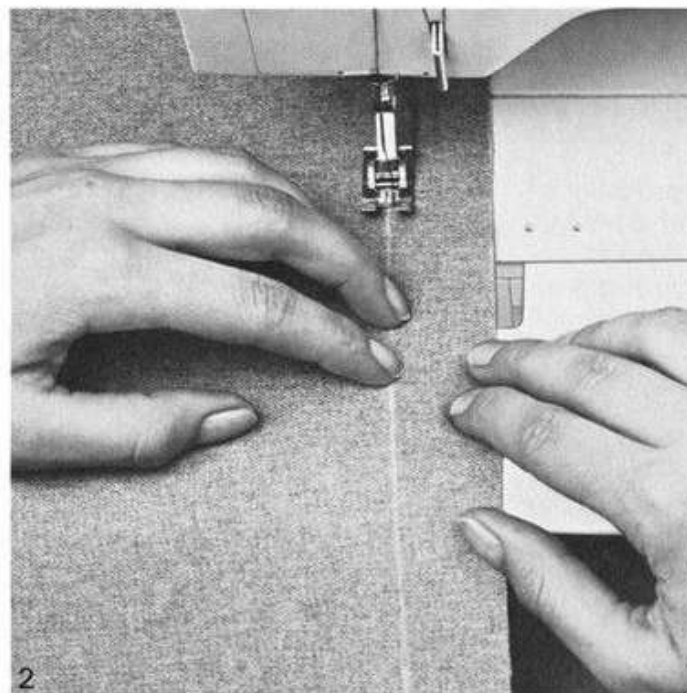
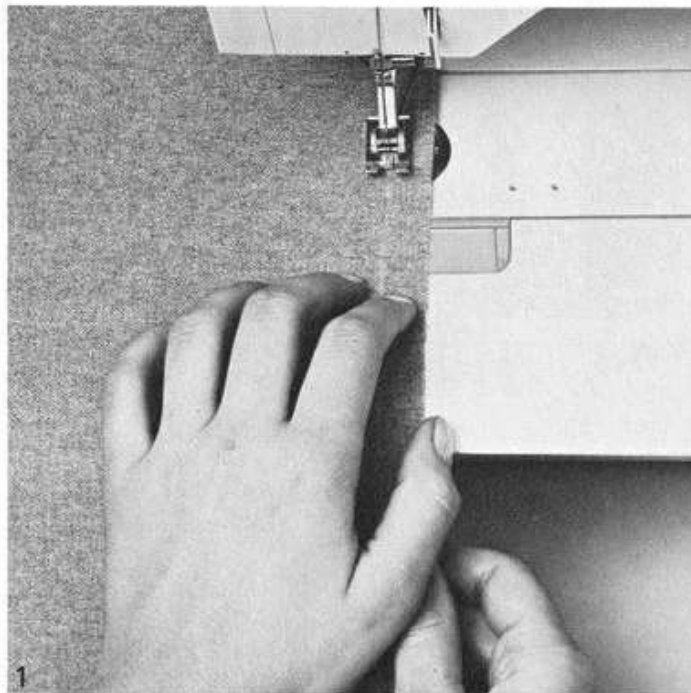

Geradstich

Nähfuß: 000
 Faden: dem Nähgut angepasst
 Nadel: zum Faden passend
 siehe Nadel und Faden Seite 12

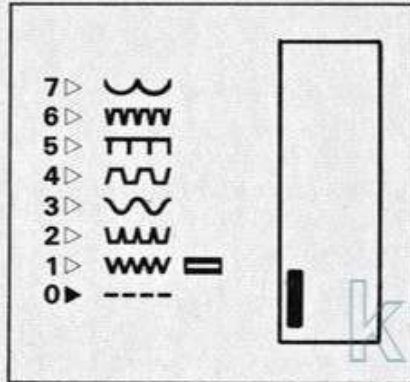

Stichwahl: Wählhebel 0

Stichbreite: 0
 Nadelposition: Mitte



Knopfloch: 0

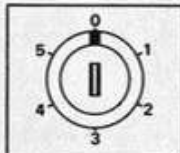

Stichlänge: wahlweise
 1-4
 Normalstichlänge 1½-2



Transporteur: Nähen

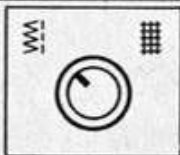

Vorwärts-Nähen

Mit den angegebenen Einstellungen näht die Maschine mit der gewählten Stichlänge vorwärts. Die Stichlänge wird je nach Näharbeit und Nähgut gewählt.

Rückwärts-Nähen

Stichlängenknopf nach oben über 0 schieben und halten, bis Rückwärtsnähen beendet. Wenn der Knopf losgelassen wird, näht die Maschine wieder mit der vorher gewählten Stichlänge vorwärts.

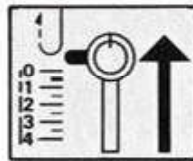

Vernähen (Verstäten)

Am Nahtanfang und Nahtende ca. 1 cm lang rückwärts und wieder vorwärts nähen.

Dicke Nähte vernähen

Beim Umschalten vom Vor- auf Rückwärtsnähen und umgekehrt, Maschine anhalten! Dank dem Nadelstopp steht die Nadel beim Anhalten stets oben. Sie kann darum bei dickem Nähgut nicht verbogen werden.

Fünf Nadelpositionen

Mit dem Griffknopf zur Einstellung der Nadelposition kann die Lage des Stiches nach links und rechts verschoben werden auf fünf Positionen.

Zum normalen Nähen steht die Nadel in der Mitte.

Anwendungsbeispiele:

Blindsaum Seite 22
 Kantensteppen Seite 23
 Reissverschluss einnähen Seite 21

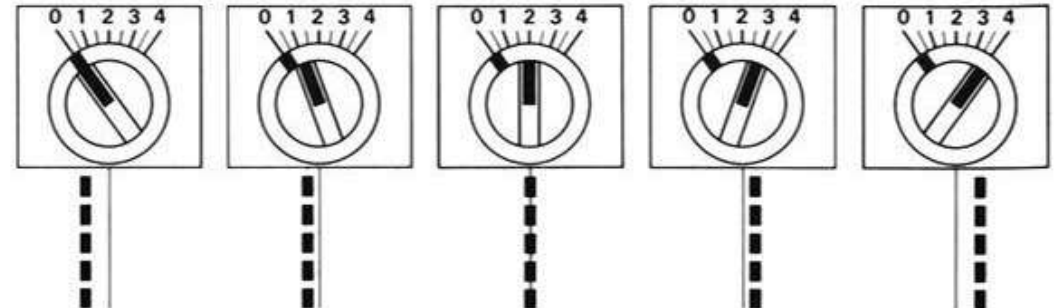
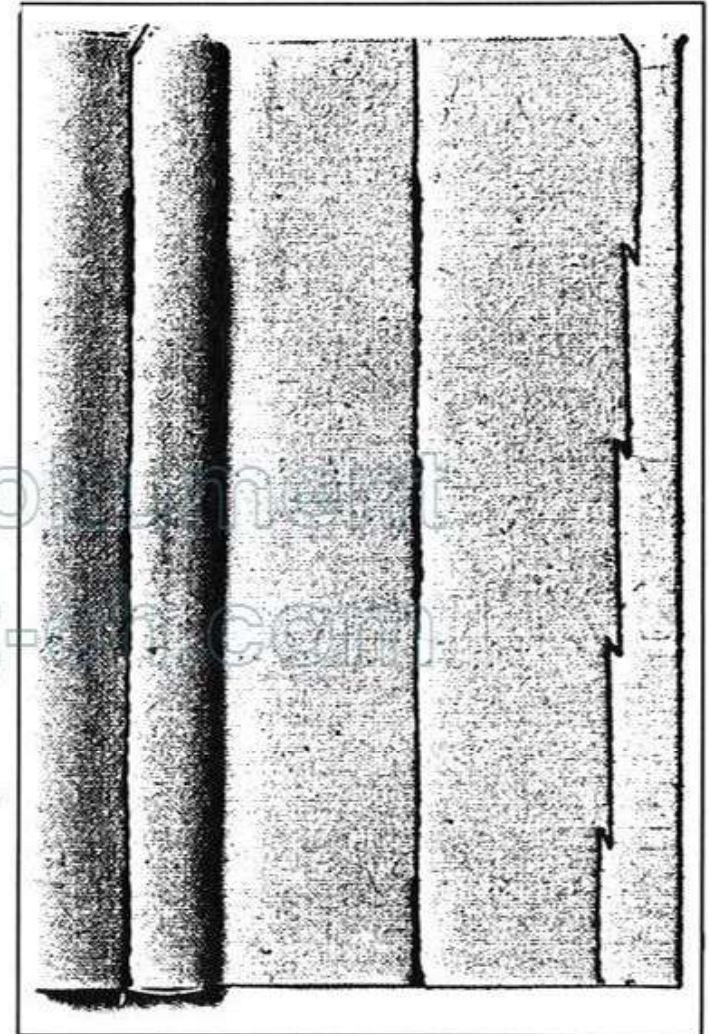

Zickzack

Zickzack einstellen

Nähfuß:	000
Faden:	dem Nähgut angepasst
Nadel:	zum Faden passend
Stichwahl:	Nr. 1 Zickzackstich
Stichbreite:	1–4
Stichlänge:	1–4
Nadelposition:	Mitte
Transporteur:	Nähen

Zickzack Breite einstellen:

Die **Breite** des Zickzackstiches wird mit dem Stichbreitenedler eingestellt. Sie kann bis 4 mm stufenlos eingestellt werden.

Die Stichbreite kann während des Nähens und bei stillstehender Maschine verändert werden.

Bei stillstehender Maschine darf die Nadel nicht im Nähgut stecken!

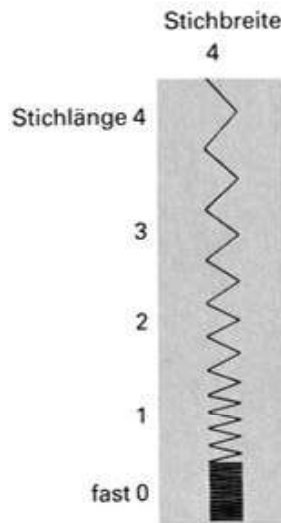

Kanten umnähen

Nähfuß:	000
Faden:	Stopffaden, eventuell Nähfaden
Nadel:	80–70
Stichbreite:	2½–4
Stichlänge:	1–2

Allgemein gilt: Zickzack nicht zu breit, Stichlänge nicht zu lang wählen, Kante zuerst sauber schneiden. Möglichst Stopffaden verwenden, vor allem für feines Nähgut.

Stoffkante in der **Mitte** des Fußes führen, damit die Nadel tatsächlich abwechselungsweise ins Nähgut und ins Leere sticht (Bild 1).

Wenn auf der Kante genäht wird, auch auf der Kante führen (Bild 2).

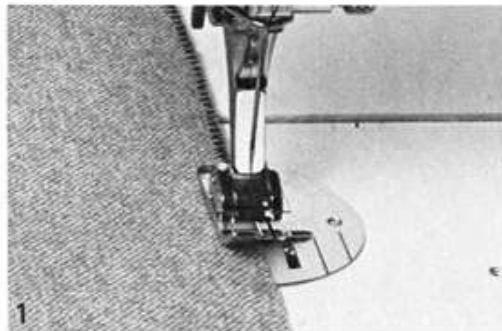

Raupennaht = dichter Zickzack

Nähfuß:	030 Stickfuß
Faden:	Stickfaden
Nadel:	80
Stichbreite:	1½–4
Stichlänge:	fast 0

Stichlänge einstellen für dichten Zickzack:

Stichlängenedler nach rechts drehen, bis er arretiert ist.

Markierung auf dem Knopf steht oben. Stichlänge ist jetzt 0.

Durch eine halbe Umdrehung nach **links** – Markierung steht unten –, ergibt sich die **Grundeinstellung** der Stichlänge.

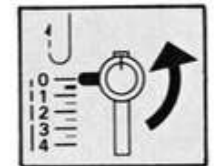

Je nach Nähgut aus der Grundeinstellung Stichdichte anpassen. Etwas nach links drehen für dickeres Nähgut, etwas nach rechts für feineres Nähgut.

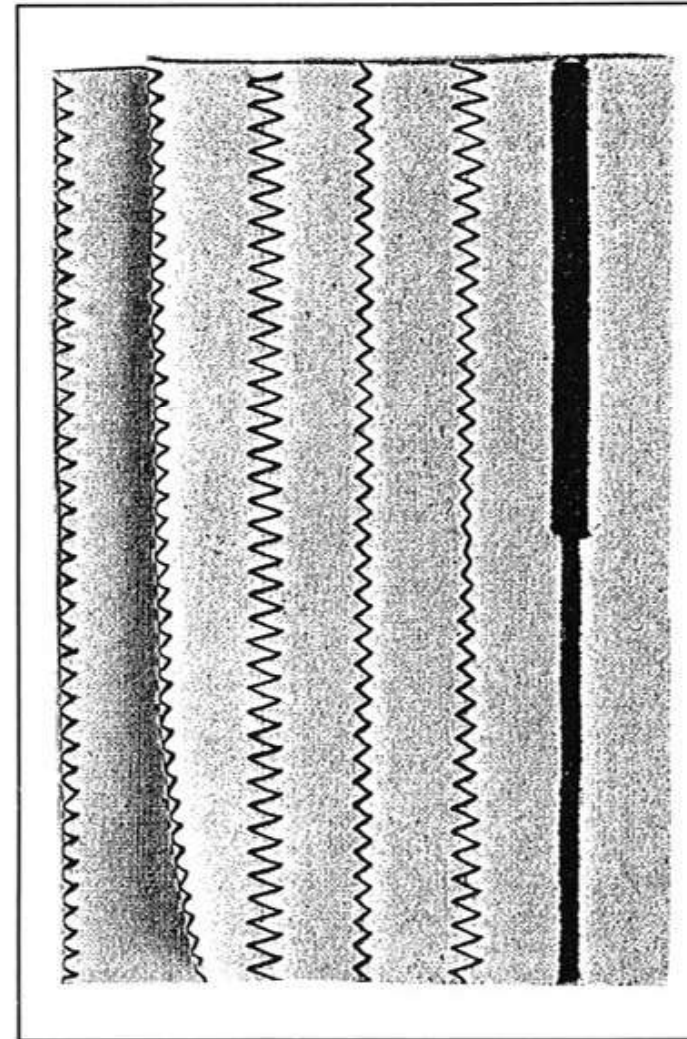

Wählen der Nutzstiche Stiche 0...7

Nähfuss: 000
 Faden: dem Nähgut angepasst
 Nadel: zum Faden passend

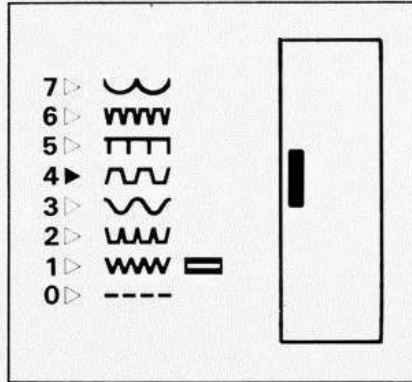

Stichwahl: Wählhebel 0...7

Stichbreite: 0-4
 Nadelposition: Mitte



Knopfloch: 0

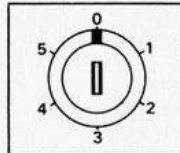

Stichlänge: 1-4

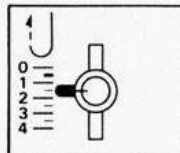

Transporteur: Nähen



kostenloses Dokument
 Handel und Verkauf sind verboten!
www.occaphot-ch.com

- Wählhebel zum Ausrasten nach rechts drücken und auf den gewünschten Stich 0...7 stellen.

Anwendungsbeispiele für Stiche 0...7
 siehe Seite 17.

Universalstich 4	
Stichwahl:	Wählhebel 4
Stichbreite:	4
Stichlänge:	1-2
Festonstich 7	
Stichwahl:	Wählhebel 7
Stichbreite:	4
Stichlänge:	1/4
Bogennaht 3	
Stichwahl:	Wählhebel 3
Stichbreite:	4
Stichlänge:	1-1 1/2
Vari-Overlock 6	
Stichwahl:	Wählhebel 6
Stichbreite:	4
Stichlänge:	1-1 1/2
Nadelposition:	Rechts

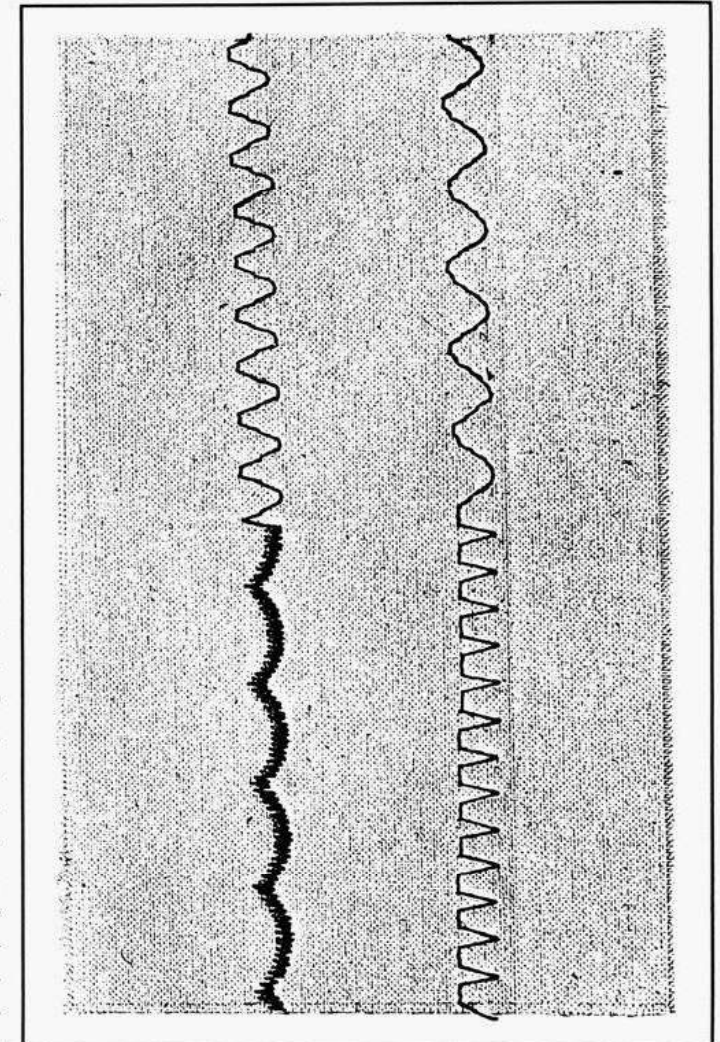

Anwendungsbereich Nutzstiche

1 Zickzack



Für die meisten Arten von Nähgut

Umnähen von locker gewobenen Stoffen, Kanten verstärken und ausbessern
Ziernaht

2 Blindstich



Für die meisten Arten von Nähgut

Blindsaum, Muschelsaum in weichen Jerseys und feinen Stoffen
Ziernaht

3 Bogennaht



Für die meisten Arten von Nähgut

Stopfen mit Bogennaht, Stoffflicken, Kanten verstärken usw.

4 Universalstich



Für festere Maschenmaterialien und Gewebe sowie Filz, Leder usw.

Flache Verbindungsnaht, Sichtsaum, Patchwork, Tricotflicken, Gummiband annähen
Ziernaht

5 Stretchstich



Für hochelastische Materialien

Hochelastische, offene Naht für Ski-, Reit-, Kletter- und Wanderkleidung

6 Vari-Overlock



Vor allem für feine Synthetic- und Seidenjerseys, Helanca sowie feine Baumwoll- und Wolljerseys

Hochelastische Overlocknaht und hochelastischer Saum, besonders für Sportunterbekleidung, Pyjama, T-Shirt, Pulli, Trainer usw.

7 Festonstich



Vor allem für Gewebe

Abschluss für Tischdecken, Sets, Kragen, Manchetten usw.

kostenloses Dokument
www.occaphot.ch.com

Nähen von Maschenmaterial

z. B. Tricot, Jersey

Zum Nähen von Maschenmaterial gilt allgemein:

1. Einwandfreie Nadel benutzen! Auch eine nur wenig stumpfe Nadel beschädigt die Maschen, nach einiger Zeit entstehen Löcher.
2. Feinen Nähfaden verwenden, besonders für die feinen Jerseys. Grober Faden kann Maschen ebenfalls verletzen.
3. Zum Heften Stopffaden verwenden. Stopffaden kann, wenn er übernäht wird, besser entfernt werden als der wesentlich dickere und kurzfasrige Heftfaden.
4. Nähte sofort nach dem Nähen bügeln, dies erleichtert die weitere Arbeit wesentlich.
5. Näh- und Dehnprobe machen. Die jeweilige Naht soll ebenso elastisch sein wie das verwendete Nähgut. Da die Elastizität der modernen Textilien sehr verschieden ist, kann die Grundeinstellung der Nutztische – wenn nötig – verändert werden.

Für hochelastisches Nähgut Stichlänge eventuell ein wenig kürzer, Stichbreite ganz wenig breiter wählen. Die Naht enthält dadurch mehr Faden und wird elastischer.

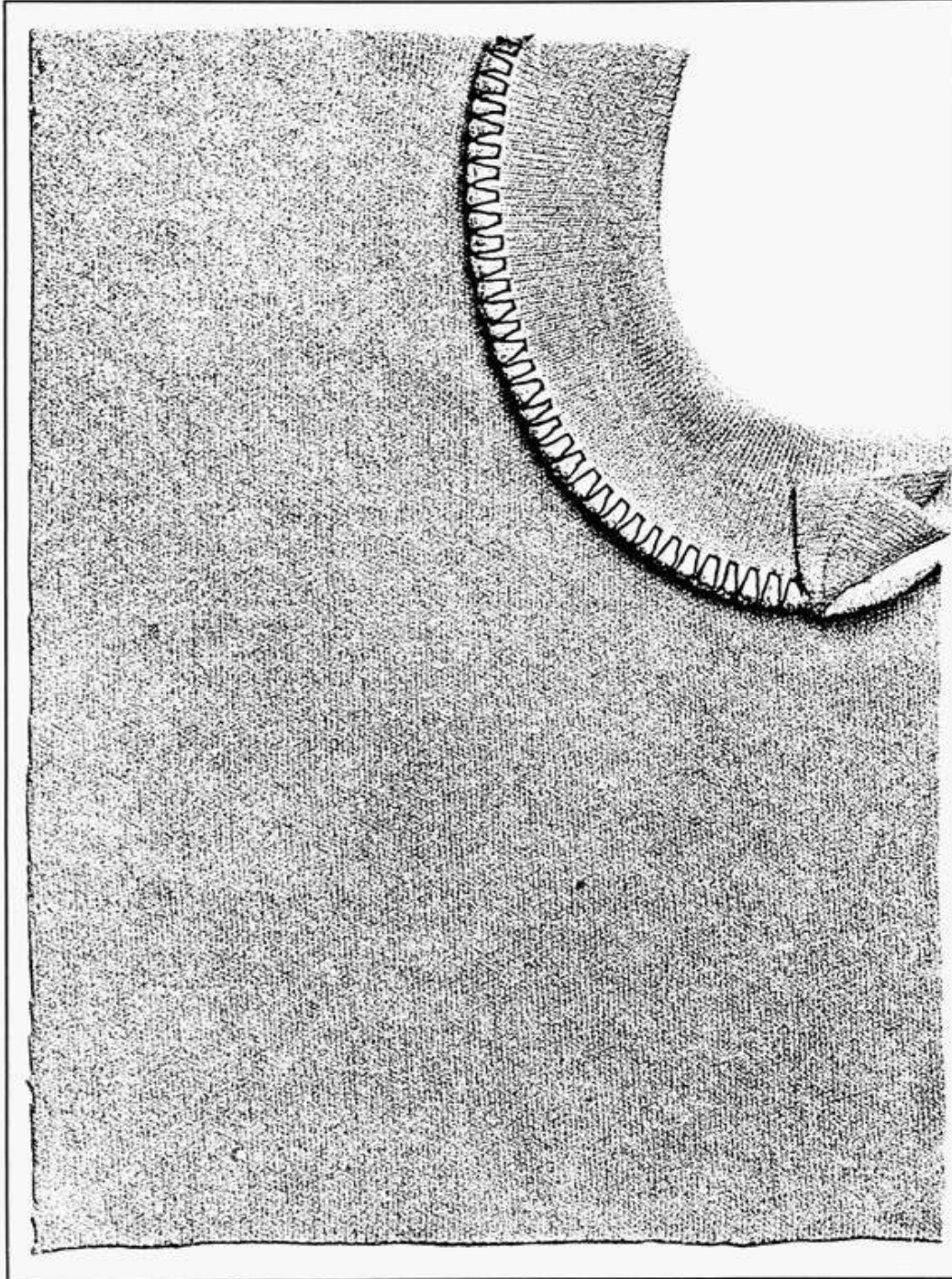

Bündchen mit Overlocknaht

Für alle Jerseyarten



Nähfuss:	470
Faden:	Nähfaden
Nadel:	Nr. 80–70
Stichwahl:	Nr. 6 Vari-Overlock
Stichbreite:	4
Stichlänge:	1
Nadelposition:	Rechts
Transporteur:	Nähen

Sauber geschnittenen Streifen zur Hälfte bügeln. Auf der **rechten Seite** an den Halsausschnitt **anstecken**, Schnittkanten des Bündchens bündig mit Kante des Halsausschnittes. Beim Nähen Steg des Overlockfusses der Schnittkante entlang führen.

Säume mit Nutzstichen

Allgemein gilt:

Saum heften – gewünschte Breite bezeichnen – nähen – restlichen Stoff abschneiden.
Für alle Tricotarten gelten die Hinweise für das Verarbeiten von Maschenmaterial (Seite 18).

Sichtsaum mit Universalstich



Nähfuß:	000	
Faden:	Nähfaden	
Nadel:	Nr. 80	
Stichwahl:	Nr. 4	Universalstich
Stichbreite:	4	
Stichlänge:	$\frac{3}{4}$ ca.	
Nadelposition:	Mitte	
Transporteur:	Nähen	

Sichtsaum mit Vari-Overlock

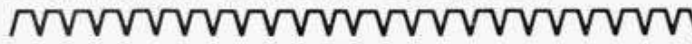

Nähfuß:	470	
Faden:	Nähfaden	
Nadel:	Nr. 80	
Stichwahl:	Nr. 6	Vari-Overlockstich
Stichbreite:	4	
Stichlänge:	1 ca.	
Nadelposition:	Rechts	
Transporteur:	Nähen	

Sichtsaum mit Stretchstich

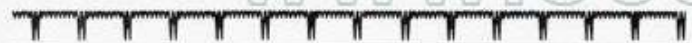

Nähfuß:	000	
Faden:	Nähfaden	
Nadel:	Nr. 80	
Stichwahl:	Nr. 5	Stretchstich
Stichbreite:	4	
Stichlänge:	$\frac{1}{2}$ ca.	
Nadelposition:	Mitte	
Transporteur:	Nähen	

Sichtsaum mit Universalstich

Elastischer Sichtsaum für Tricot aus Baumwolle, feiner Wolle, Synthetik- und Mischfasern. Pyjamas, T-Shirts, Wäsche, Sport-Unterbekleidung.

Saum stecken oder heften.
Schnittkante kann auch direkt übernäht werden.

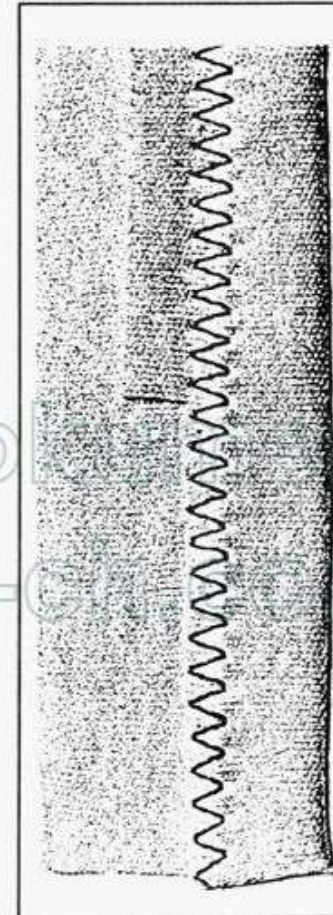

Sichtsaum mit Vari-Overlock

Hochelastischer Sichtsaum für alle hochelastischen Jerseys: Frottéstretch/Helanca usw.

Saum stecken oder heften.
Saum ca. 1 cm von der Schnittkante entfernt nähen. Restlichen Stoff abschneiden.

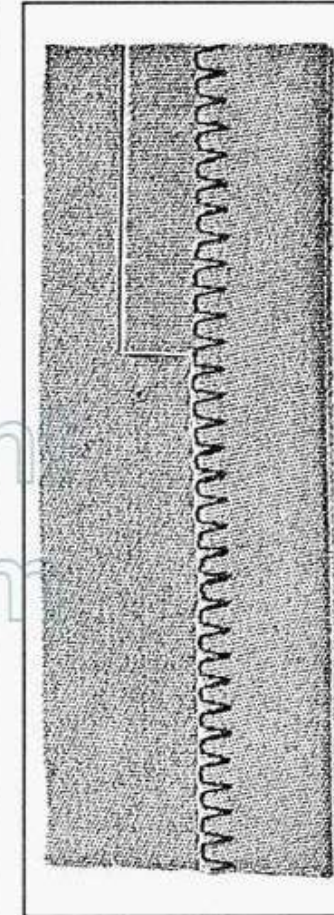

Sichtsaum mit Stretchstich

Sichtsaum für feste Gewebe, Jeans etc.

Saum stecken oder heften.
Saum ca. 1 cm von der Schnittkante entfernt nähen. Restlichen Stoff abschneiden.

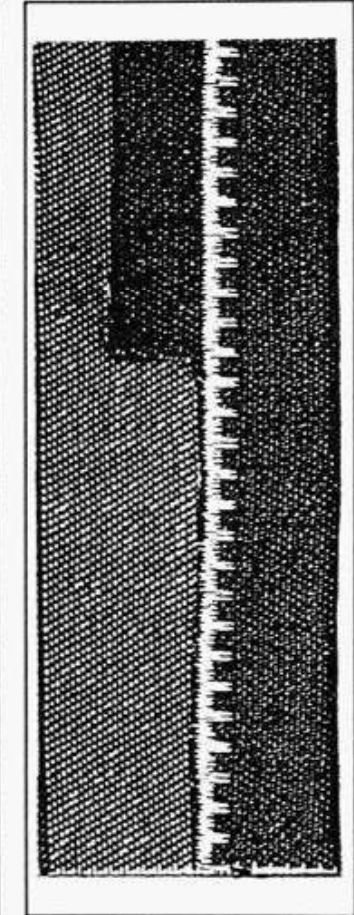

Nähte mit Nutzstichen

Die Wahl der Nahtart hängt vor allem vom Gegenstand ab. Die Wahl des Nutzstiches vor allem vom verwendeten Material.

Wir unterscheiden drei Nahtarten:

Offene Nähte:

sind Nähte, die auseinandergebügelt werden
– sie liegen flach und tragen nicht auf
– sie erlauben das Erweitern eines Kleidungsstückes
Anwendungsbereich: Kleider, Hosen, Röcke, Mäntel, Jacken usw.

Overlocknähte:

sind Nähte, die in einem Arbeitsgang zugleich genäht und umnäht werden
– sie sind schnell gearbeitet
– sie sind schmal, erlauben aber kein Erweitern eines Kleidungsstückes
Anwendungsbereich: Besonders Maschenmaterialien für Pullover, Jacken, Jersey-Blusen, Wäsche, hand- und maschinengestrickte Kleidungsstücke.

Flache Verbindungsnähte:

sind Nähte, deren Schnittkanten übereinander gelegt und anschliessend direkt übereinander genäht werden
– sie liegen flach
– sie sind schmal und können nicht erweitert werden
– sie rollen nicht ein, Kanten sind sauber.

Zickzacknaht offene Naht

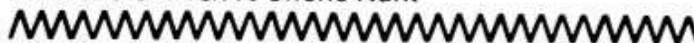

Nähfuss:	000
Faden:	Nähfaden
Nadel:	Nr. 80
Stichwahl:	Nr. 1 Zickzackstich
Stichbreite:	1
Stichlänge:	1–1½
Nadelposition:	Mitte
Transporteur:	Nähen

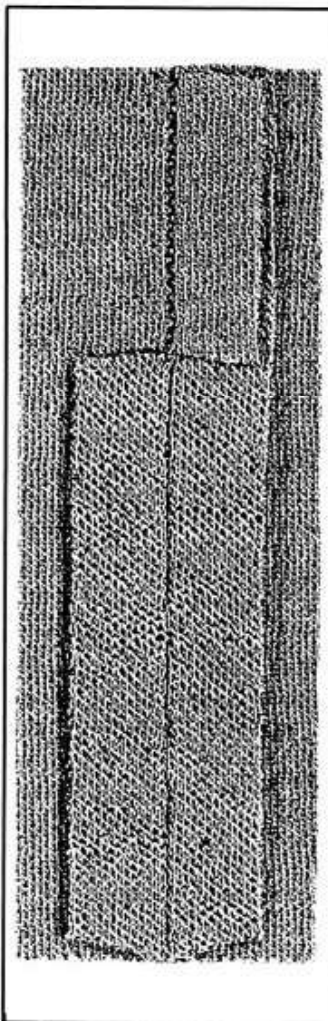

offene Naht

Elastische Naht für Tricot aus Wolle, Synthetik oder Mischfasern sowie für Seiden-, Baumwoll- und Wolljersey.

Stretchnaht offene Naht



Nähfuss:	000
Faden:	Nähfaden
Nadel:	Nr. 80
Stichwahl:	Nr. 5 Stretchstich
Stichbreite:	1–1½
Stichlänge:	½–1
Nadelposition:	Mitte
Transporteur:	Nähen

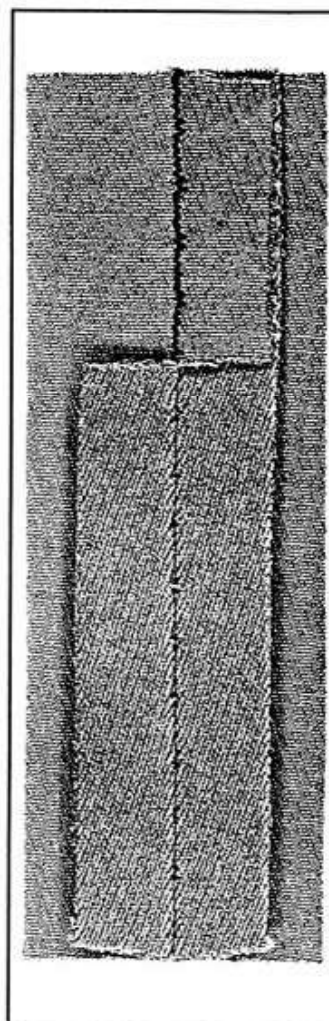

offene Naht

Hochelastische Naht für Stretchmaterialien, insbesondere für Sportbekleidung aller Art.

Nähte mit Nutstichen

Vari-Overlock-Naht



Nähfuss:	470
Faden:	Nähfaden
Nadel:	Nr. 80
Stichwahl	Nr. 6 Vari-Overlockstich
Stichbreite:	4
Stichlänge:	1
Nadelposition:	Rechts
Transporteur:	Nähen

Hochelastische Overlocknaht für alle **feinen** Jersey-Kleider, Blusen, Wäsche, Sport-Unterbekleidung.

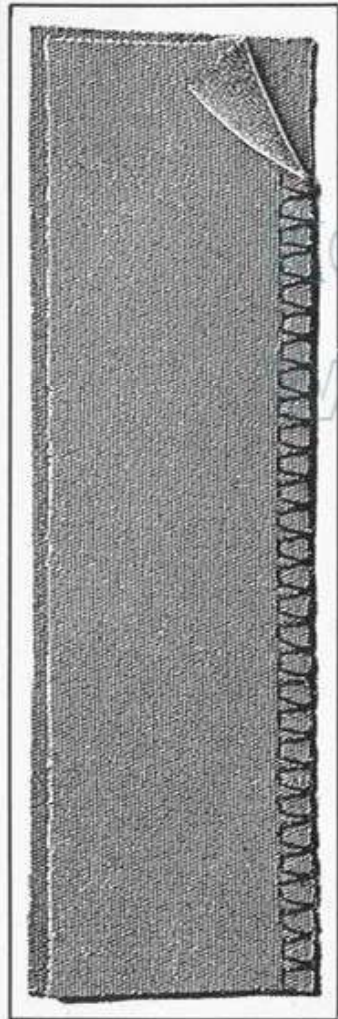

Flache Verbindungsnaht

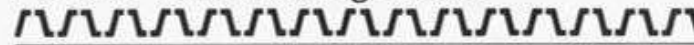

Nähfuss:	000
Faden:	Nähfaden
Nadel:	Nr. 80
Stichwahl:	Nr. 4 Universalstich
Stichbreite:	4
Stichlänge:	3/4 ca.
Nadelposition:	Mitte
Transporteur:	Nähen

Elastische Naht für Lycra

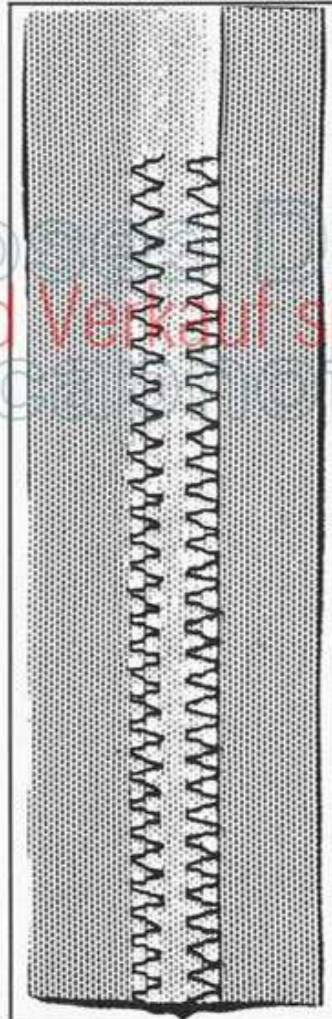

Reissverschluss

Flach eingenähter Reissverschluss



Nähfuss:	007
Faden:	Nähfaden
Nadel:	Nr. 80
Stichwahl:	Nr. 0 Geradstich
Stichbreite:	0
Stichlänge:	2 ca.
Nadelposition:	links/rechts
Transporteur:	Nähen

Vorbereitung:

Ganze Naht heften. Reißverschlusslänge bezeichnen und Naht bis Reißverschlussöffnung nähen. Heftfaden entfernen – ausgenommen an Reißverschlusspartie. Ganze Naht bügeln, gleichmässig abschneiden und umnähen. Restlichen Heftfaden entfernen. Reißverschluss so einheften, dass die Zähnen vom Stoff verdeckt sind. Reißverschluss einnähen, beide Seiten von unten nach oben einmal mit Nadelposition rechts, einmal mit Nadelposition links.



kostenlos dokumente
Handel und Verkauf sind verboten!
www.oc...t-ch.com

Blindsaum



Nähfuß:	016
Faden:	Nähfaden/Stopff.
Nadel:	Nr. 80–70
Stichwahl:	Nr. 2 Blindstich
Stichbreite:	2 1/2 ca.
Stichlänge:	2–2 1/2
Nadelposition:	Rechts
Transporteur:	Nähen

Wichtig

Ein feiner Stoff verlangt – wie beim Nähen von Hand – eine feine Nadel und feinen Faden. Diese Arbeit wird mit Vorteil mit reduzierter Geschwindigkeit genäht.

Vorbereitung

Der Saum soll vorbereitet sein wie zum Nähen von Hand: Schnittkante umnäht, geheftet, gebügelt.

Legen des Saumes

So wird die Arbeit unter den Fuss gelegt (siehe Bild 1).

Nähprobe

(an einem Resten Stoff oder direkt am Saum). Wegen der Verschiedenheit der Stoffdicken empfiehlt sich eine Nähprobe; die Nadel soll die Stoffkante nur **anstechen**, wie beim Nähen von Hand.

Grundeinstellung ist immer Stichbreite 2 1/2. Die verschiedenen Stoffdicken verlangen eventuell eine kleine Anpassung.

Probe:

Langsam nähen, bis die Nadel nach links ausschlägt. Mit Hilfe des Handrads die Nadel bis knapp vor den Einstich führen und prüfen, ob sie wirklich nur ansticht. Wenn nötig, Stichbreite ein wenig anpassen: schmaler, wenn die Nadel zu tief sticht, etwas breiter, wenn sie zu wenig ansticht. Den nächsten Zickzackstich in gleicher Weise prüfen. Anschliessend ca. 10 cm nähen und nochmals kontrollieren.

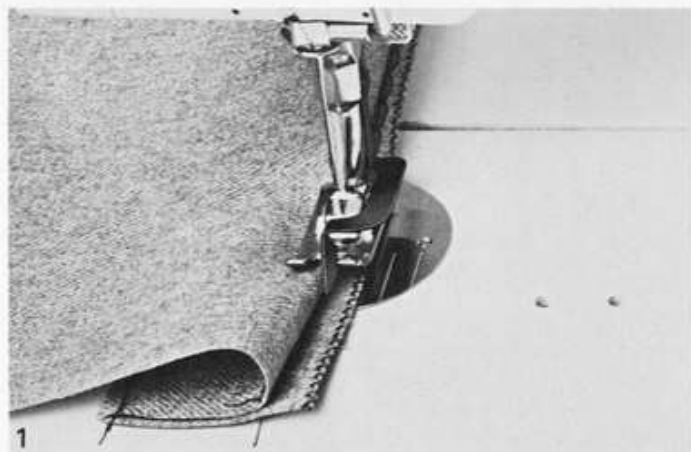

1

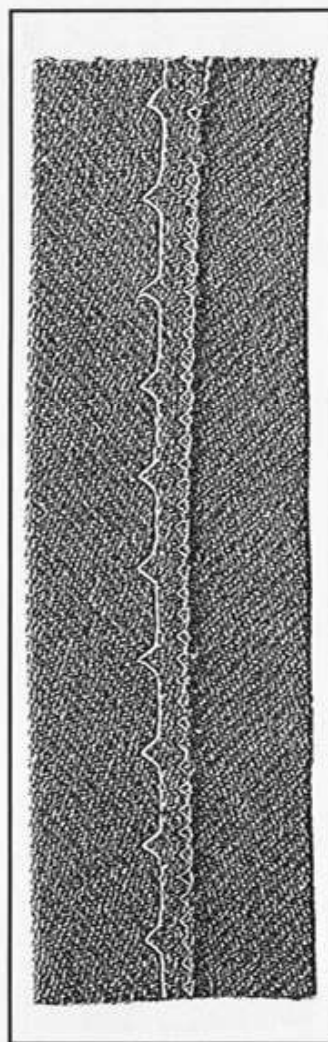

Führen der Arbeit

Auf diese Weise kontrolliert man das gerade Einlaufen des Saumes.

Kleiner Trick: Nähgut während des Nähens ganz wenig zurückhalten (Bild 2).

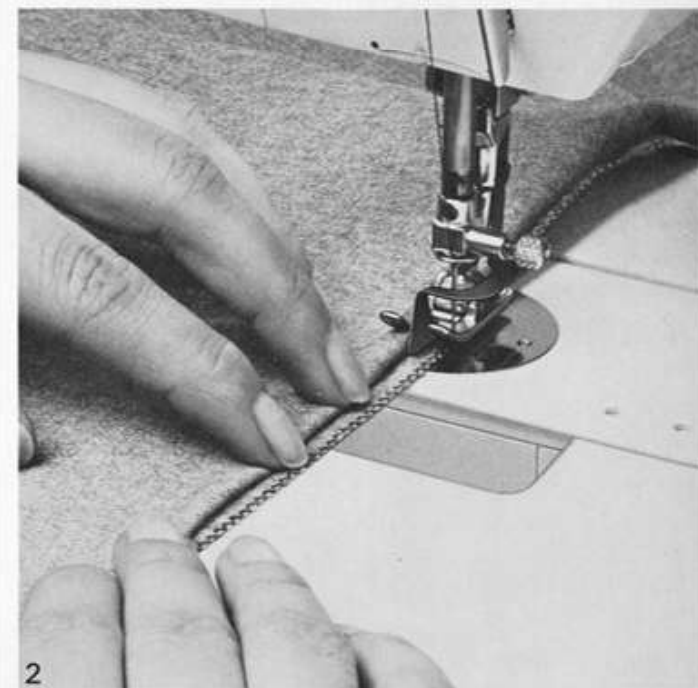

2

Kanten absteppen mit Hilfe der Nadelpositionen

Kanten schmal absteppen

an Kragen, Manchetten, Revers, Säumen etc.

Nähfuss:		016
Faden:		Nähfaden
Nadel:		Nr. 80
Stichwahl:	Nr. 0	Geradstich
Stichbreite:		0
Stichlänge:		1½-4
Nadelposition:		Links/Halblinks
Transporteur:		Nähen

Stoffkante von links an die Führung des Blindstichfusses legen (Bild 1). Nadelposition links oder halb-links einstellen.

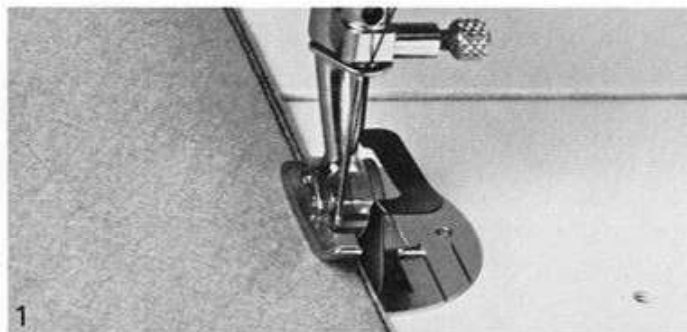

Kanten breit absteppen

ebenfalls für Kanten aller Art

Nähfuss:		000
Faden:		Nähfaden
Nadel:		Nr. 80
Stichwahl:	Nr. 0	Geradstich
Stichbreite:		0
Stichlänge:		1½-4
Nadelposition:		Mitte
Transporteur:		Nähen

kostenloses Dokument
www.occaphot-ch.com

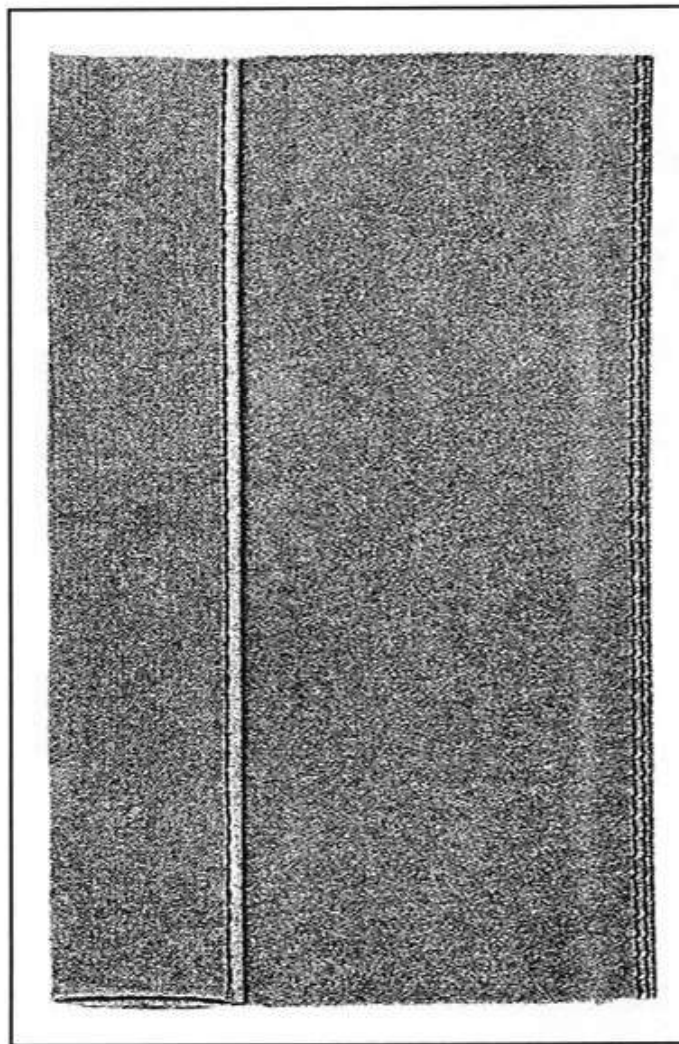

Stoffkante entlang des Nähfusses oder entlang der Markierungen in der Stichplatte führen.

Absteppbreiten:

a) Nähfusstiefe = 7 mm
(Bild 2)

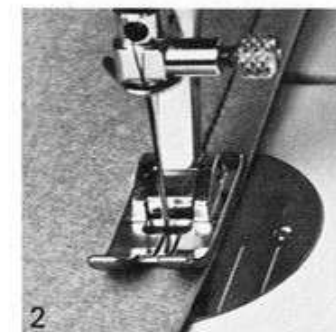

b) Markierstrich 1 =
10 mm (1 cm)
(Bild 3)

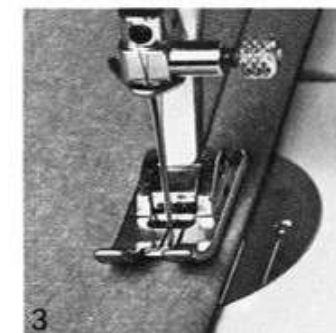

c) Markierstrich 2 =
15 mm (1,5 cm)
(Bild 4)

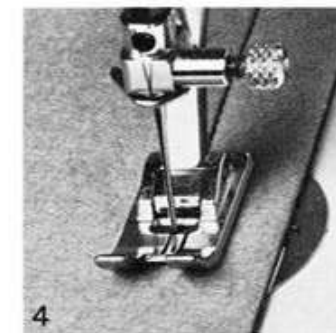

Mit Hilfe der Nadelpositionen links, halb-links, rechts, halbrechts können weitere Breiten genäht werden.

Knopfloch Kostenloses Dokument. Handel und Verkauf sind verboten!



Nähfuss:	452
Faden:	Nähfaden/Stopffaden
Nadel:	80-70
Stichwahl:	Nr. 1 Zickzackstich
Stichbreite:	Wird selbsttätig eingeschaltet
Stichlänge:	fast 0
Nadelposition:	Wird selbsttätig eingeschaltet
Transporteur:	Nähen

Zum Knopflochnähen Unterfaden in den Finger der Spulenkapsel einfädeln. (Bild 1)

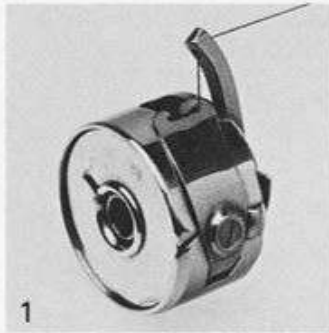

Einstellen des Knopfloches

1. Knopfloch einschalten: auf Position 1 stellen (Bild 2).

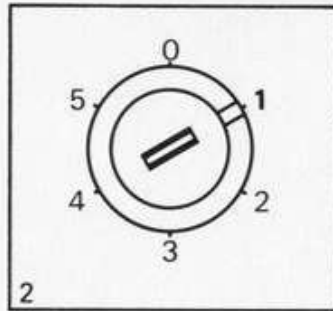

2. Stichlänge einstellen: Knopf nach rechts drehen, bis er arretiert ist. Markierung steht oben (Bild 3). Stichlänge ist 0. Durch eine halbe Umdrehung nach links

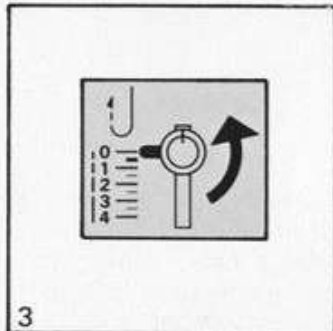

(Markierstrich steht unten) ergibt sich die **Grundeinstellung** der Stichlänge.

Je nach Nähgut Stichdichte anpassen: Etwas nach links drehen für grobe Stoffe – etwas nach rechts für feine Stoffe.

Immer Probeknopfloch nähen. Je nach Stoffart variiert die Stichlänge ein wenig.

Nähen des Knopfloches:

Nähgut so unter den Fuss legen, dass die Stoffkante vor dem Nähfuss liegt (Bild 4).

Nadel mit Hilfe des Handrads abwärts bewegen und prüfen, ob sie in der **Mitte** des Nähfusses steht. Wenn nicht, Nadelstopp 1x betätigen. Nähgut unter den Fuss legen und Nadel genau am Knopflochbeginn einstechen. Nähfuss senken und Knopfloch nähen.



Weitere Knopflöcher Knopf wieder auf 1 stellen. Weiterer Nähablauf wie beschrieben. Für alle anderen Näharbeiten Knopf auf 0 stellen.

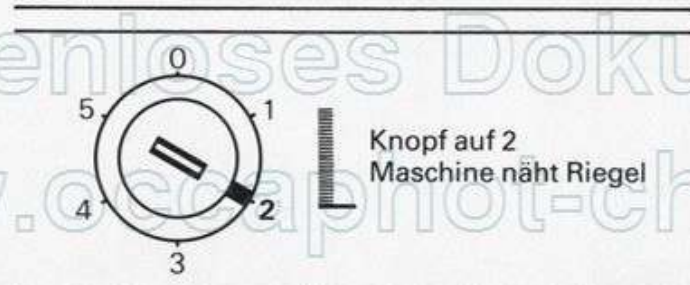

Aufschneiden des Knopfloches

Mit Vorteil von beiden Knopflochenden zur Mitte schneiden (Bild 5). Das Durchschneiden eines Riegels wird damit vermieden.

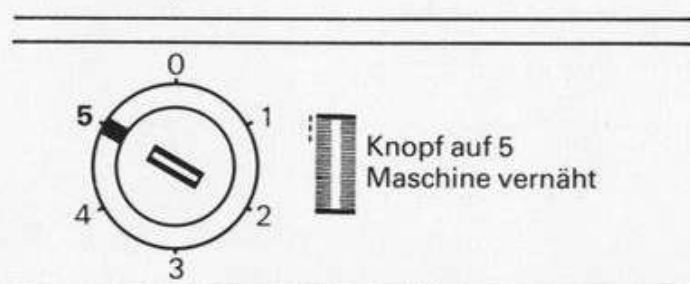
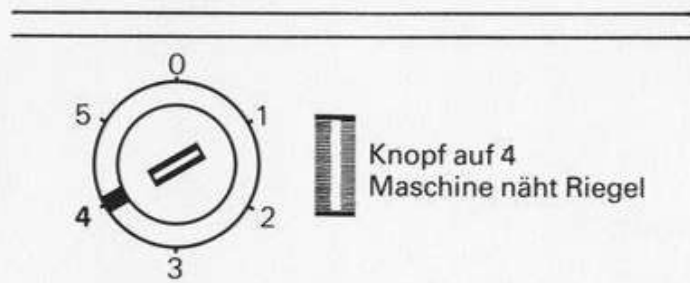
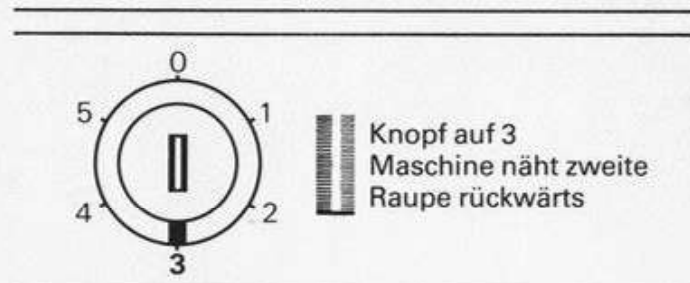

Knopfloch mit Garneinlage

Die Garneinlage verstärkt das Knopfloch.

In allen Maschenmaterialien – auch Hand- und Maschinengestricktes – ist die Garneinlage besonders wichtig, damit sich das Knopfloch nicht verzieht.

Die Stärke des Garnes hängt vom Nähgut ab. Geeignet sind: Perlarn Nr. 8, Knopflochfaden, starker Handnähfaden, feines Häkelgarn. Probeknopfloch nähen.

Nähgut so unter den Fuss legen, dass der Übertritt **vor** dem Nähfuss liegt.

Die Garnschlinge kommt damit an jenes Ende des Knopfloches zu liegen,

welches durch den Zug des Knopfes beansprucht wird (Bild 6).

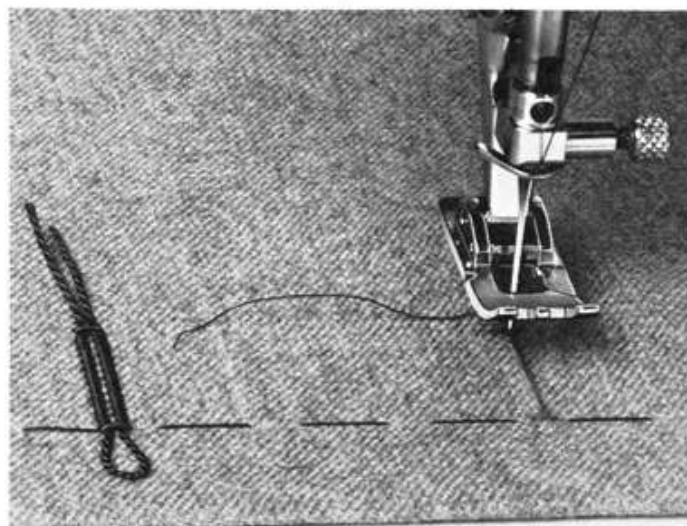

Nähen mit Garneinlage

Das Einhängen des Garnes ist viel einfacher, wenn die Nadel bereits im Stoff steht:

1. Nadel mit Hilfe des Handrads abwärts bewegen und prüfen, ob sie in der Mitte des Nähfusses steht. Wenn nicht, Nadelstopp 1× betätigen. Nähgut unter den Fuss legen und Nadel genau am Knopflochbeginn einstechen. Fuss noch nicht senken.

2. Einlagegarn über den mittleren Steg des Knopflochfusses legen (Bild 7) und beide Enden unter dem Fuss nach hinten ziehen (Bild 8). Fuss senken und **prüfen, ob das Garn gleiten kann**, also nicht festgeklemmt ist. 3. Knopfloch nähen, Einlagegarn dabei nicht festhalten, es muss gleiten können.

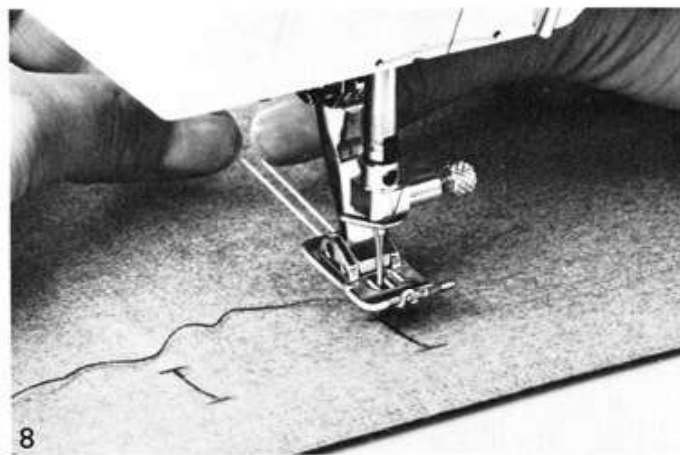
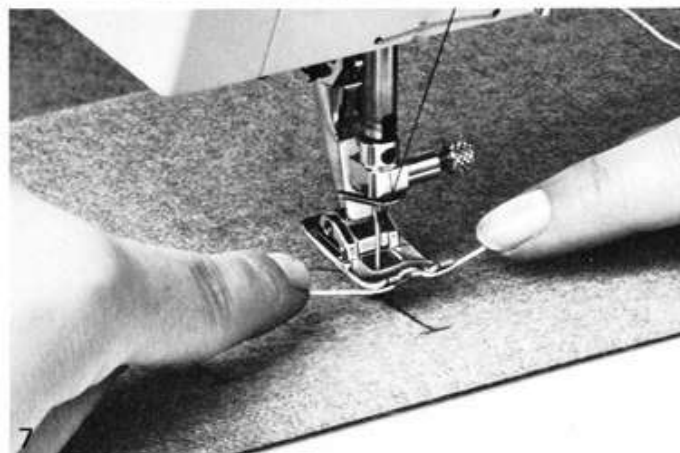

Am Schluss Garnschlinge nachziehen. In Maschenmaterialien Garnenden mit grober Handnähnadel nach hinten ziehen (Bild 9) und gut verknoten oder vernähen. In Stoff kann das Garnende abgeschnitten werden.

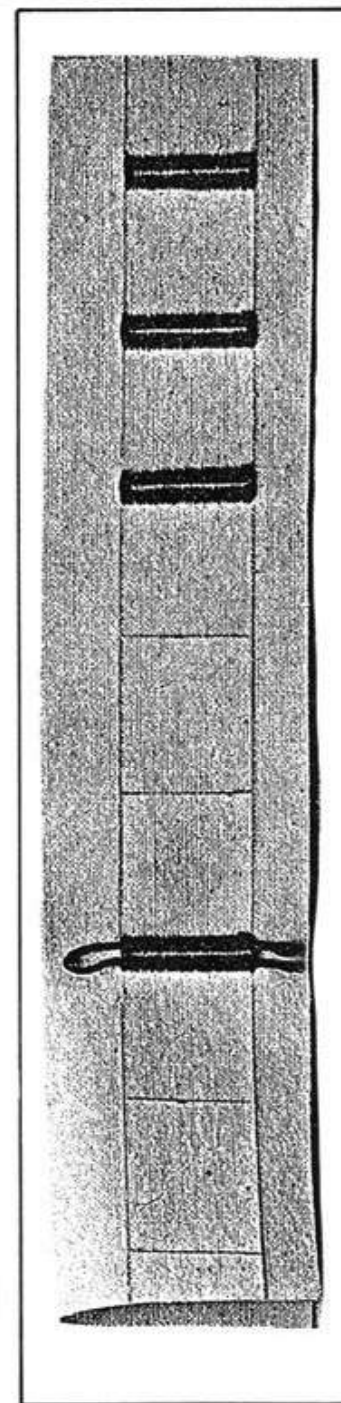
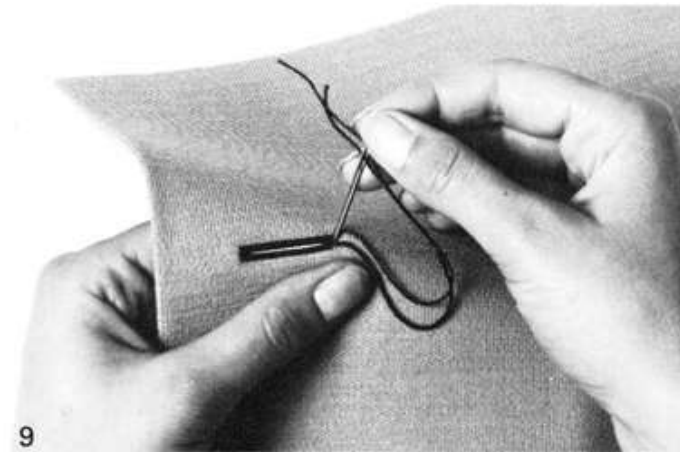

Tricot-Flicken

Flick aufsetzen mit Universalstich

Vor allem für das Flicken von Wäsche aus Tricot



Nähfuss:	000	
Faden:	Stopffaden	
Nadel:	Nr. 80-70	
Stichwahl	Nr. 4	Universalstich
Stichbreite:	4	
Stichlänge:	1	
Nadelposition:	Mitte	
Transporteur:	Nähen	

Kleine schadhafte Stellen werden mit Vorteil gestopft. Siehe Seite 28. Bei grösseren dünnen oder schadhafte Stellen eignet sich das Aufsetzen eines Ersatzstückes besser, weil die Elastizität erhalten bleibt.

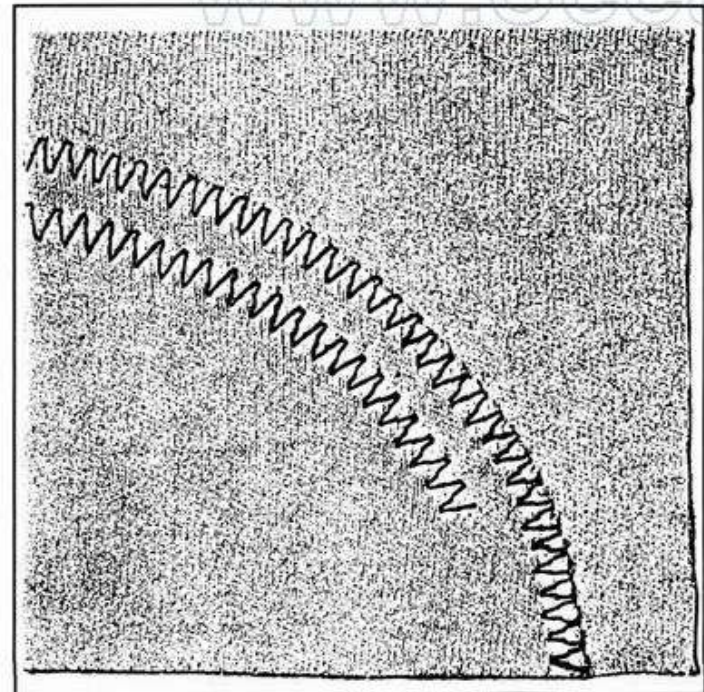

Ersatzstück, eventuell aus dem noch guten Teil eines nicht mehr getragenen, ähnlichen Wäschestückes ausschneiden, möglichst abgerundet, d. h. ohne Ecken, damit die Elastizität in allen Richtungen erhalten bleibt. Das Ersatzstück aufstecken und mit kleinen Heftstichen möglichst an der Kante aufheften. Anschliessend mit Lycrastich aufnähen, 1-2 Reihen. Zuletzt schadhafte Stelle herausschneiden.

Kanten mit Gummifaden



Nähfuss:	000	
Faden:	Stopffaden	
Nadel:	Nr. 80	
Stichwahl:	Nr. 1	Zickzackstich
Stichbreite:	3	
Stichlänge:	1-1/2	
Nadelposition:	Mitte	
Transporteur:	Nähen	

Der Gummifaden dient dazu, verzogene Kanten wieder in die ursprüngliche Form zu bringen.

Zwei Gummifäden der Kante entlang mitführen und mit Zickzackstichen annähen. Gummifäden dabei leicht anziehen (Bild 1).

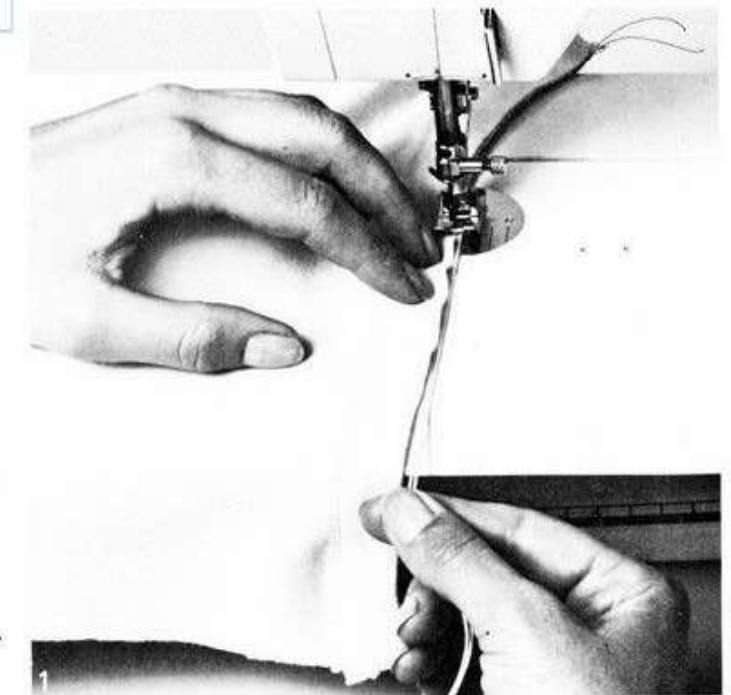

Stoff-Flicken

Risse flicken mit Bogennaht



Nähfuß:	000
Faden:	Stopffaden
Nadel:	Nr. 80-70
Stichwahl:	Nr. 3 Bogennaht
Stichbreite:	4
Stichlänge:	fast 0-1/4
Nadelposition:	Mitte
Transporteur:	Nähen

(modernes Stopfen) bei Rissen und dünnen Stellen in praktisch allen Materialien.

Immer feinen Stoff unterlegen. Bei Rissen je nach Art des Gewebes und der Beschädigung 3-5 Reihen Bogennaht nähen (Bild 1).

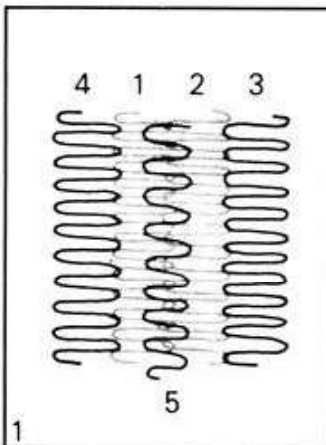

Bei dünnen Stellen so viele Reihen nebeneinander nähen, bis die Stelle überdeckt ist. Jede Reihe ganz wenig in die vorhergehende einhängen.

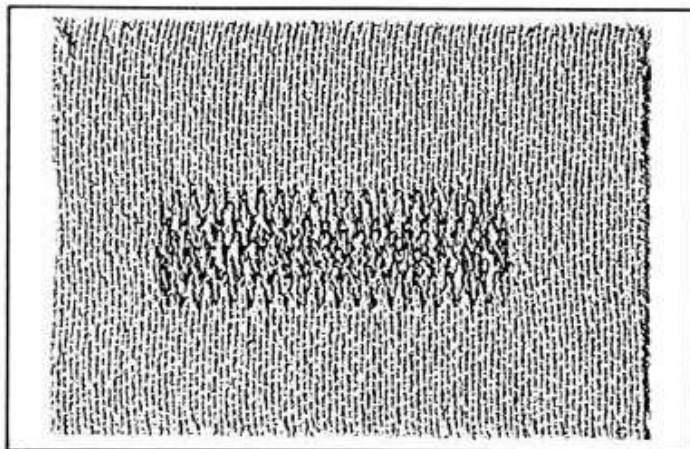

Flick aufsetzen mit Bogennaht

für Überkleider und Kinderjeans

Nähfuß:	000
Faden:	Stopffaden
Nadel:	Nr. 80
Nadelposition:	Mitte
Transporteur:	Nähen

1. Arbeitsgang



Stichwahl:	Nr. 1	Zickzackstich
Stichbreite:	2	
Stichlänge:	1-1 1/2	

Schadhafte Stellen nicht herausschneiden. Ersatzstück rechts aufstecken und der Kante entlang mit Zickzackstich aufnähen.

2. Arbeitsgang



Stichwahl:	Nr. 3	Bogennaht
Stichbreite:	4	
Stichlänge:	1/4 ca.	

Kanten mit Bogennaht übernähen. Darauf achten, dass die Naht ganz auf dem Ersatzstück liegt und dass die Nadel genau neben dem Rand des Ersatzstückes einsticht.

3. Arbeitsgang



Stichwahl:	Nr. 0	Geradstich
Stichbreite:	0	
Stichlänge:	1/2 ca.	

Am inneren Rand – der Bogennaht entlang – Geradstich nähen, dann das beschädigte Stoffstück herausschneiden. Die Geradstichnaht erleichtert das Herausschneiden.

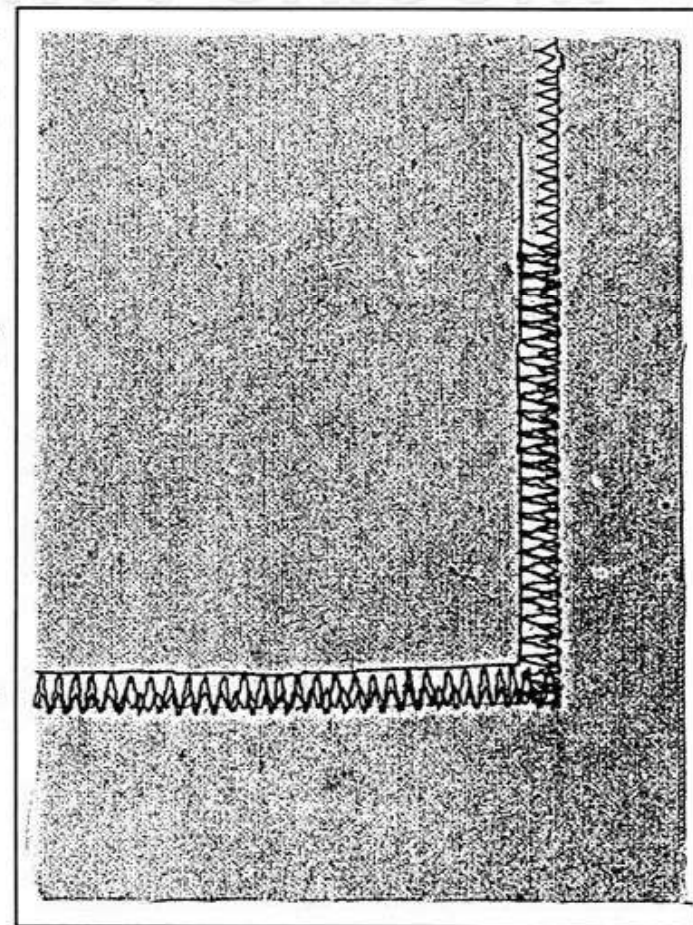

Stopfen

Grundlage des Stopfens

Zum Stopfen muss der Transporteur versenkt werden, damit das Stopfgut nicht transportiert wird. Das Stopfgut wird von Hand hin und her geführt. Wichtig beim Stopfen ist das gleichmässige Führen, dies bedarf einiger Übung.

Empfehlung

- Möglichst Stopfrahmen benützen, dadurch bleibt die Stopfstelle gleichmässig gespannt.
- Rahmen **ohne Druck** hin- und herführen, sonst entstehen ruckartige Bewegungen und Fadenreissen.
- Immer von links nach rechts arbeiten und immer **längs**, nicht quer, sowohl zum Spannen der Fäden als anschliessend zum Überdecken. (Nach dem Spannen Arbeit drehen.)
- Günstige Art, den Rahmen zu halten: Die äusseren vier Finger fassen den Rahmen ziemlich straff, dadurch liegt er sicher in der Hand. Auch dies hilft zum Gleichmässigführen.
- Anschiebetisch benützen, Ellbogen wenn möglich aufstützen, Maschine genügend vom Tischrand weg aufstellen.

Stopftechnik

Es gibt verschiedene Stopftechniken. Hier eine Technik, die leicht zu erlernen ist:

Nähfuss:	285	
Faden:	Stopffaden	
Nadel:	Nr. 80–70	
Stichwahl:	Nr. 0	Geradstich
Stichbreite:	0	
Stichlänge:	0	
Nadelposition:	Mitte	
Transporteur:	Versenkt	

Wichtig: Nicht spitzig, sondern in Rundungen stopfen, sonst besteht die Gefahr des Nachreissens. Die L- und M-Bewegung wird besonders von Anfängern bevorzugt. Darauf achten, dass daraus keine Kreisbewegung wird.

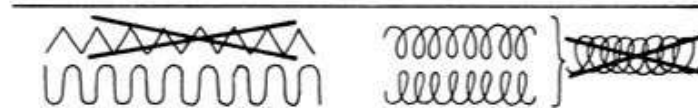

Die drei Arbeitsgänge

1. Spannen, dann Arbeit $\frac{1}{4}$ drehen.
2. Überdecken, jedoch nicht zu dicht, damit der Rand nicht zu dick wird. Arbeit $\frac{1}{2}$ drehen.
3. Fertig stopfen, nur noch etwa 2 Fäden über das «Loch». Diese Reihe soll sich in der zweiten praktisch verlieren, muss also in der gleichen Richtung gearbeitet werden wie die zweite Reihe.
- 3a. Sobald man die Technik des Stopfens beherrscht, arbeitet man den Rand der Stopfstelle in unregelmässigen Längen. Der Faden soll sich im Gewebe «verlieren».

Hauptfehler:

Faden reisst oft:

- Stopfgut wurde **unregelmässig** geführt. Stich ist unschön, der Faden liegt obenauf:
- Stopfgut wurde **zu rasch** geführt.
- Auf der Unterseite bilden sich kleine Knötchen:
- Stopfgut wurde **zu langsam** geführt.

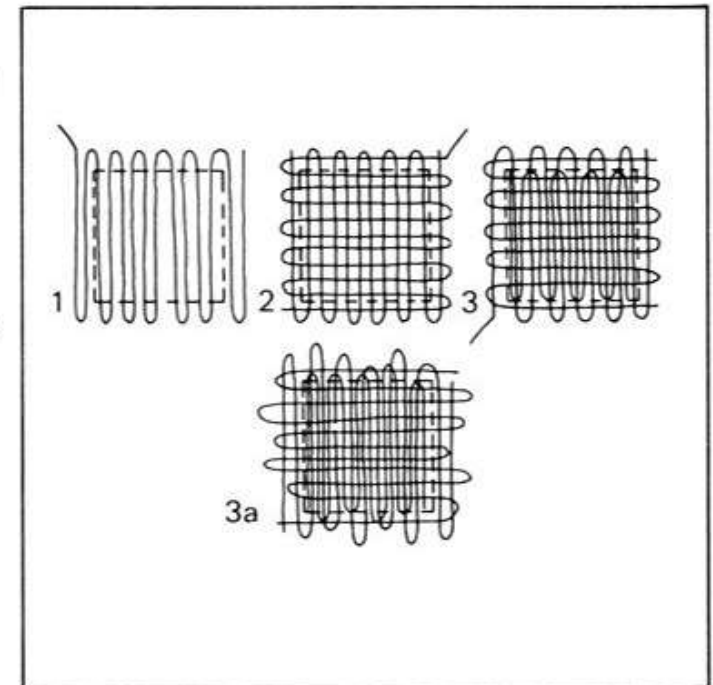
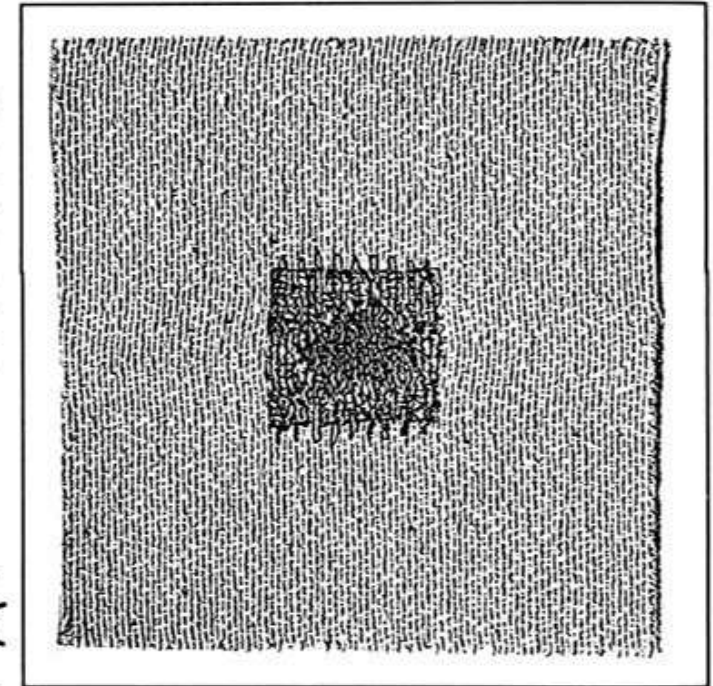

Der kleine Stopfring

Der kleine Stopfring ist besonders praktisch zum Stopfen von kleinen schadhaften Stellen in feinen Stoffen sowie in feiner Wäsche aller Art, feinen Socken und Pullovern, z. B. aus Helanca, Interlock, Jersey.

Einspannen

- Stopfrähmchen ohne Spannring auf dem Freiarm einhängen (Bild 1).
- Stopfgut gleichzeitig über Freiarm und Rähmchen ziehen.
- Stopfrähmchen ganz nach links ausziehen.
- Zeigefinger und Daumen der rechten Hand ringförmig auf den kleinen Stopfring legen.

- Mit der linken Hand Stopfgut an der Stirnseite des Freiarmes spannen. Die so erzielte Spannung mit dem Daumen der rechten Hand festhalten (Bild 2).

Stopftechnik

In rohrartigen Gegenständen wird in der Regel in Querrichtung (Maschenlauf) gespannt und in Längsrichtung gedeckt, da man die Arbeit nicht drehen kann.

- Mit der linken Hand Spannring wie folgt einsetzen: Spannring schliessen, unter den Zeigefinger der rechten Hand einfahren und **festhalten**. Dann erst Spannring ganz in das Rähmchen drücken (Bild 3).

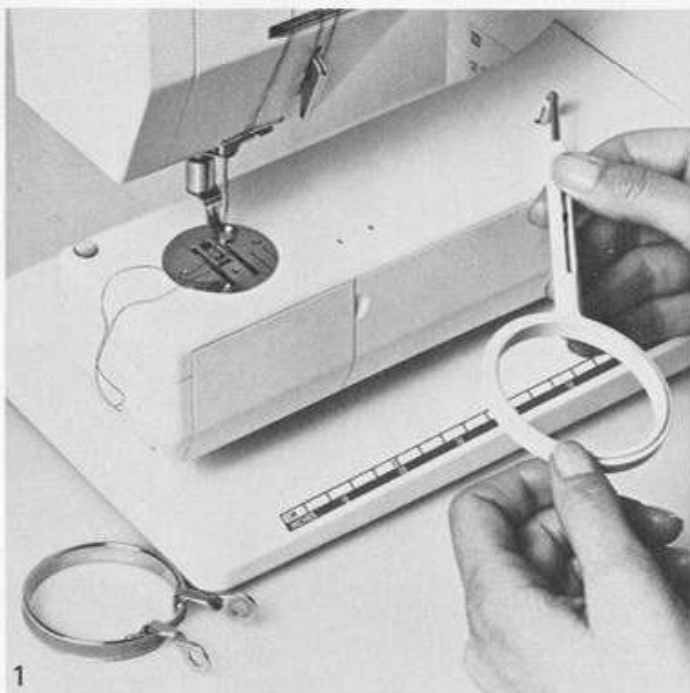

© tenle's Dokumentar
Handel und Verkauf sind verboten!
www.OCCG.de

Abschlüsse auf Stoff

Feiner Kantenabschluss

Für Volants, Foulards (Halstücher), Echarpen, Servietten usw.



Nähfuß:	000
Faden:	Stopffaden
Nadel:	Nr. 80–70
Stichwahl:	Nr. 1 Zickzackstich
Stichbreite:	1½–2
Stichlänge:	½ ca.
Nadelposition:	Mitte
Transporteur:	Nähen

Stoffkante etwa 1 cm umbügeln. Über diese gebügelte Kante Zickzack nähen. Stoffkante in der Mitte des Fusses führen, wie beim Kanten umnähen. Zuletzt auf der Rückseite restlichen Stoff der Zickzacknaht entlang abschneiden (Bild 1).

Kleiner Trick: Stoffkante während des Nähens ein wenig zurückhalten.



Spitzen und Einsätze auf Stoff

Nähfuß:	000
Faden:	Stopffaden
Nadel:	Nr. 80–70
Nadelposition:	Mitte
Transporteur:	Nähen

1. Arbeitsgang



Stichwahl:	0
Stichbreite:	0
Stichlänge:	ca. 1

Spitzen aufstecken, heften und mit Geradstich aufnähen.

2. Arbeitsgang



Stichwahl:	1
Stichbreite:	1½–2½ (je nach Spitze)
Stichlänge:	¼–½ (je nach Spitze)

Stoffkante nach unten bügeln. Auf der rechten Seite Kante der Spitze mit Zickzack übernähen. Auf Rückseite restlichen Stoff der Zickzacknaht entlang abschneiden (Bild 2).

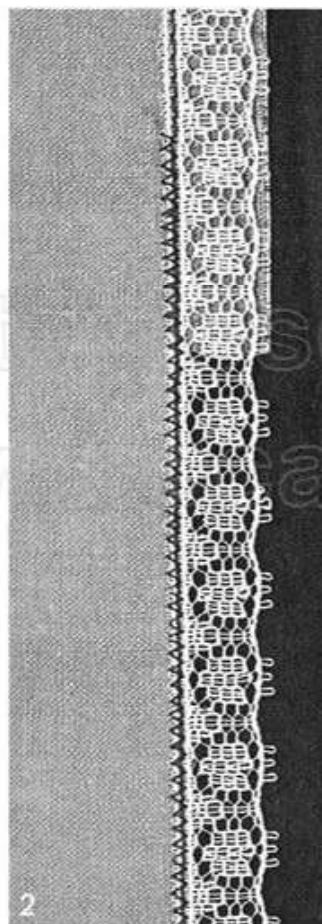

Festonabschluss

Für Kragen, Manchetten, Halstücher, Volants, Tischdecken, Sets, Futtersäume usw.



Nähfuß:	030
Faden:	Stickfaden
Nadel:	Nr. 80–70
Stichwahl:	Nr. 7 Festonstich
Stichbreite:	4
Stichlänge:	fast 0
Nadelposition:	Mitte
Transporteur:	Nähen

Gewünschte Linie bezeichnen. Papier darunter heften. Feston nähen, Papier wegnehmen und Feston ausschneiden (Bild 3).

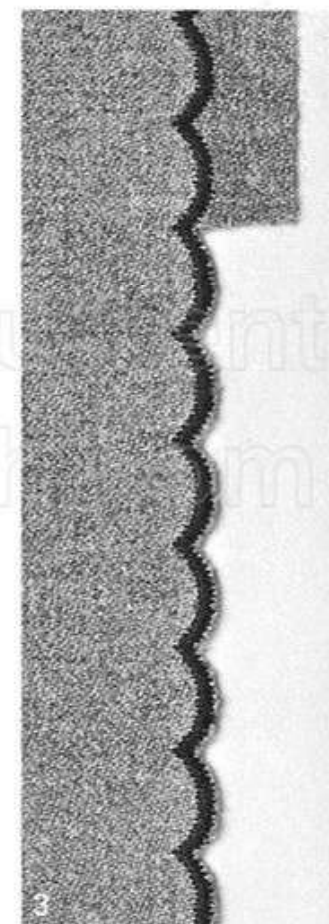

Abschlüsse auf Tricot

Spitzen auf Tricot



Nähfuss:	000
Faden:	Stopffaden
Nadel:	Nr. 80–70
Stichwahl:	Nr. 1 Zickzackstich
Stichbreite:	1½–2
Stichlänge:	½ ca.
Nadelposition:	Mitte
Transporteur:	Nähen

Spitzen aufstecken, heften, mit Zickzack annähen über die Kante der Spitzen. Auf der Rückseite restlichen Tricot der Zickzacknaht entlang abschneiden (Bild 1).

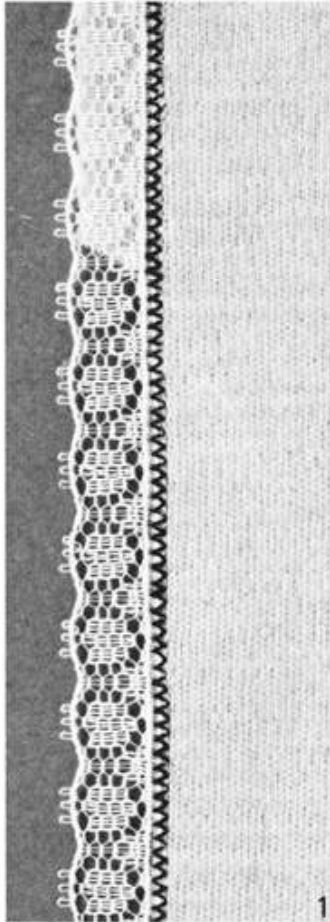

Muschelsaum

besonders für feine Stoffe und Jersey



Nähfuss:	000
Faden:	Nähfaden
Nadel:	Nr. 80
Stichwahl:	Nr. 2 Blindstich
Stichbreite:	4
Stichlänge:	1
Nadelposition:	Mitte
Transporteur:	Nähen

Nähgut so unter den Nähfuss legen, dass die Kante für den Muschelsaum **links** liegt. Die Nadel soll genau an der Kante ins Leere stechen. (Bild 2).

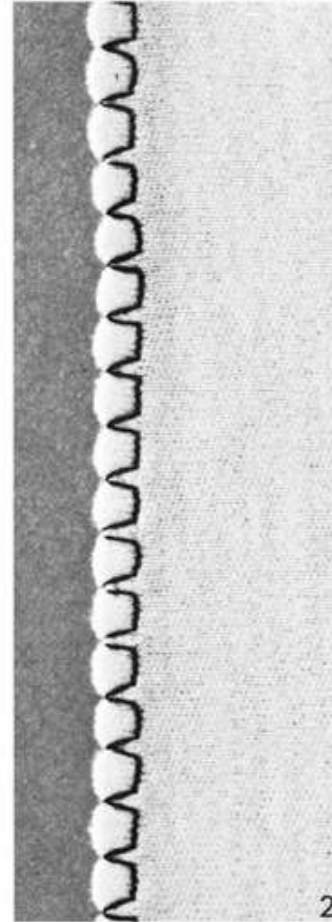

Gummiband

besonders für Wäsche und Sportunterbekleidung



Nähfuss:	000
Faden:	Nähfaden
Nadel:	Nr. 80
Stichwahl:	Nr. 4 Universalstich
Stichbreite:	3
Stichlänge:	1
Nadelposition:	Mitte
Transporteur:	Nähen

Am einfachsten Tricot zuerst einreihen: Langen Geradstich nähen – dann am Unterfaden ziehen und den Tricot auf die notwendige Weite zusammenziehen.

Gummiband aufstecken und annähen. Auf der Rückseite restlichen Stoff abschneiden (Bild 3). Gummiband muss während des Nähens **nicht** gedehnt werden.



Kräuseln (einreihen)

Kräuseln mit Pergarn

lange Stoffteile



Nähfuß:	030	
Faden:	Nähfaden	
Nadel:	Nr. 80	
Stichwahl:	Nr. 1	Zickzackstich
Stichbreite:	2	
Stichlänge:	2-4	
Nadelposition:	Mitte	
Transporteur:	Nähen	

Pergarn in das Loch des Stichfußes einfädeln und mit Zickzack übernähen (Bild 1). Immer 2 Reihen nähen, Abstand ca. 2 mm. Dann beide Pergarnenden halten und den Stoff zusammenstossen (Bild 2).

Das gewöhnliche Kräuseln

Nähfuß 000 verwenden. Kleine Teile oder ganz dünne Stoffe können wie folgt gekräuselt werden:

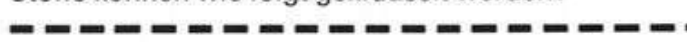

Stichwahl:	Nr. 0	Geradstich
Stichbreite:	0	
Stichlänge:	4	

Zwei Geradstichreihen nähen. Dann die beiden Unterfäden halten und den Stoff auf die gewünschte Weite zusammenstossen.

Kräuseln mit Gummifaden



Nähfuß:	030	
Faden:	Nähfaden	
Nadel:	Nr. 80	
Stichwahl:	Nr. 1	Zickzackstich
Stichbreite:	2	
Stichlänge:	2	
Nadelposition:	Mitte	
Transporteur:	Nähen	

Gummifaden in das Loch des Stichfußes einfädeln und mit Zickzack übernähen. Gummifaden während des Nähens leicht dehnen. Stärkere Dehnung ergibt stärkere Kräuselung. Bei jeder weiteren Reihe Abstand so breit wie ein Füsschen. Gummifaden und schon genähte Naht gleich stark dehnen (Bild 3).

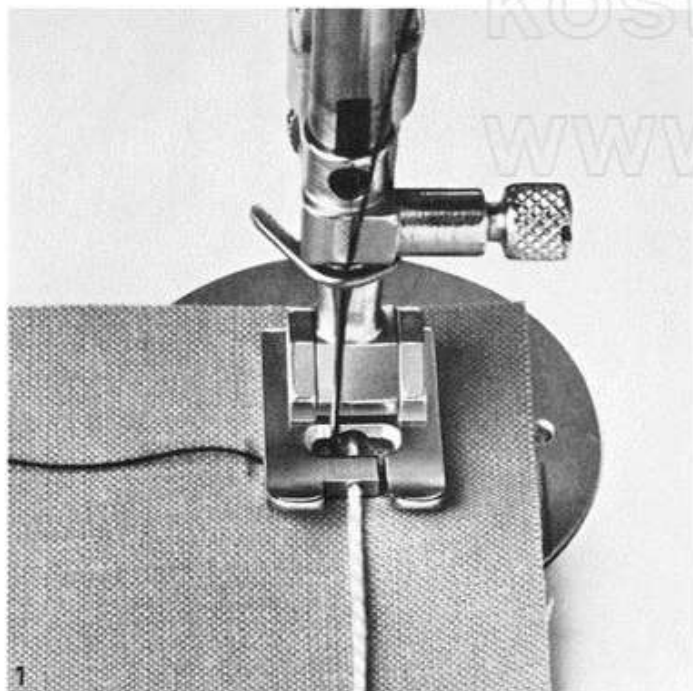

1

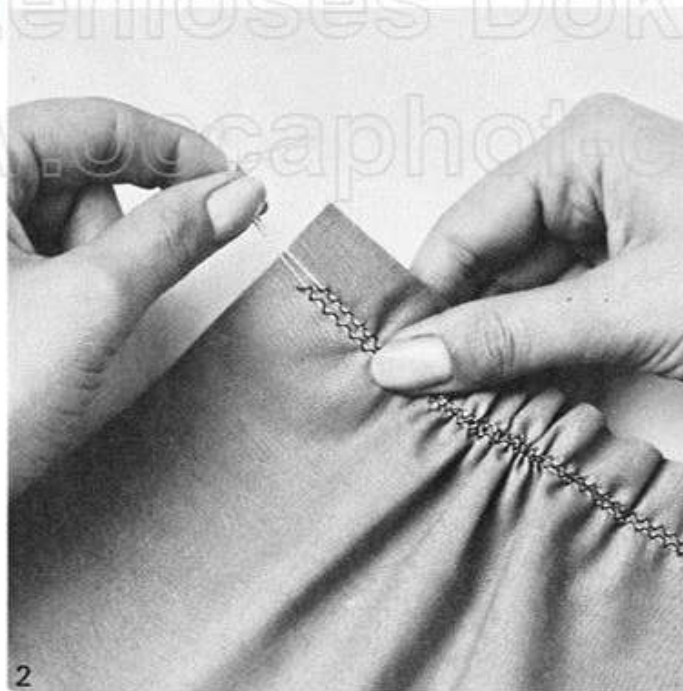

2

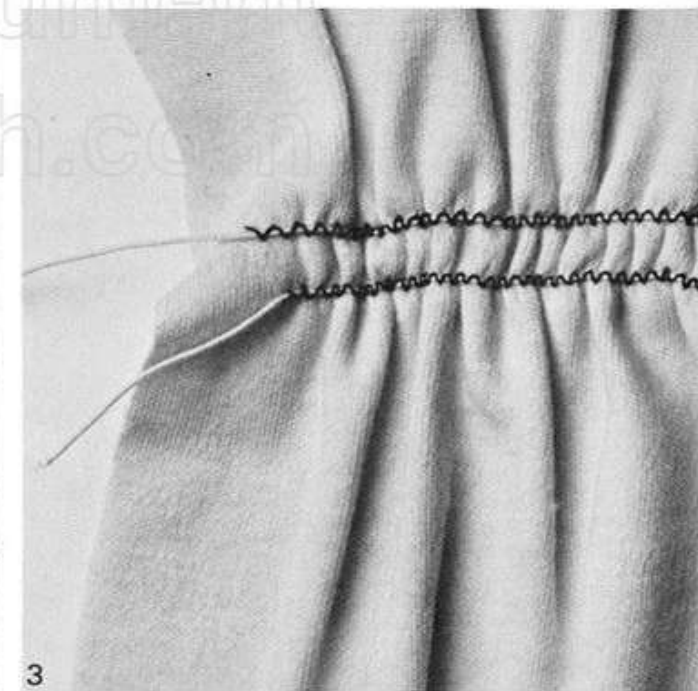

3

kostenloses Dokument
www.caphoto.ch

Monogramme

Die nachstehenden Angaben gelten für «frei geführte Monogramme»



Nähfuss:	– (ev. 285)
Faden:	Stopfgarn/Stick
Nadel:	Nr. 80
Stichwahl:	Nr. 1 Zickzackstich
Stichbreite:	4–2
Stichlänge:	0
Nadelposition:	Mitte
Transporteur:	Stopfen

Monogramme können auf verschiedene Arten gestickt werden.

Erlernen und Üben

– zunächst Monogramme **nicht** vorzeichnen, sondern frei «schreiben». Konzentrieren Sie sich nur auf das Führen des Rahmens.

– Immer Stichbreite 4 wählen und Buchstaben nicht über 2 cm gross nähen. (Grosse Monogramme verlangen eine ausholende Bewegung, was zum Üben weniger günstig ist.)

– Die Buchstaben R und B eignen sich besonders gut zum Üben.

– Später einige vorgezeichnete Monogramme üben. Die vorgezeichnete Linie soll in der Mitte des Zickzackstiches liegen.

– Maschine mit etwa Dreiviertel-Geschwindigkeit laufen lassen, den Rahmen jedoch **langsam**, gleichmässig und ruhig führen.

Wer anfänglich Angst hat, ohne Nähfuss zu sticken, kann den Stopffuss 285 zu Hilfe nehmen. In den meisten Fällen verwendet man Stopfgarn. Für grosse Monogramme, z. B. auf Frottétüchern eignet sich auch Stickgarn (Nr. 30).

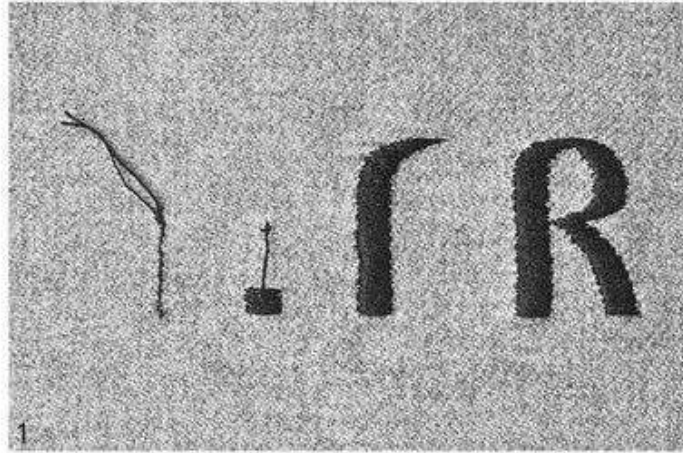

Arbeitsweise (Bild 1)

a) Unterfaden durch den Stoff nach oben ziehen. Mit einigen Geradstichen vernähen. Beide Fadenenden abschneiden.

b) Zickzack einschalten, mit Hilfe des Handrades 1–2 Kontrollstiche nähen, darauf achten, dass Vernähstiche übernäht werden.

c) Rahmen aufwärts bewegen, so als wollte man damit schreiben. **Rahmen jedoch auf keinen Fall abdrehen**, die breiten und schmalen Partien ergeben sich von selbst. Sobald die Rundung beginnt, den Rahmen der Rundung nachführen ohne ihn abzdrehen.

d) Am Schluss mit Geradstich vernähen.

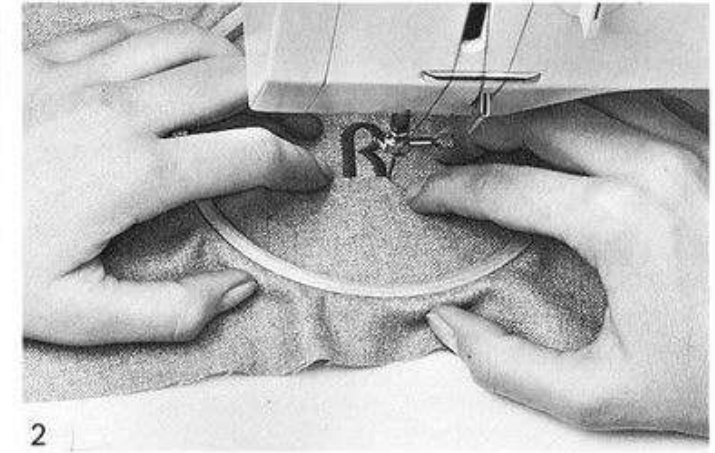

Führen des Stickrahmens

Ob ein Monogramm gleichmässig gedeckt wird, hängt in erster Linie vom richtigen Halten des Rahmens ab. Je korrekter und fester dieser gehalten wird, desto schöner wird das Monogramm.

Rahmen fassen wie zum Stopfen (Bild 2). Darauf achten, dass wirklich nur der Rahmen geführt wird. Jeder Druck der Finger auf den Stoff ergibt unregelmässiges, ruckartiges Schieben und dadurch ungleichmässige Monogramme.



Wichtig: Möglichst in der Mitte des Rahmens arbeiten, sonst ist das gleichmässige Führen sehr schwierig.

Kleine schmale Buchstaben sind schwieriger zu sticken. Versuchen Sie es erst, wenn Ihnen die grösseren etwas geläufig sind.

Applikationen

Applikationen sind aufgenähte Figuren. Der Phantasie sind dabei kaum Grenzen gesetzt. Zum Aufnähen gibt es die verschiedensten Techniken. Wir erklären nachstehend die Grundtechnik.

Führen des Nähgutes

Es kann mit oder ohne Rahmen gearbeitet werden. Der gespannte Stoff lässt sich jedoch leichter führen. Das Lernen ist darum mit gespanntem Stoff wesentlich einfacher.

Die wichtigsten Grundregeln:

- Nähvorgang im Stichloch des Fusses beobachten
- Zum Nachfassen Maschine anhalten!
- Das Nähgut nur während des Nähens drehen, sonst entstehen Ecken. Ausnahme: ganz kleine Rundungen.

Führen mit Rahmen

Der Rahmen wird vor allem von der linken Hand geführt. Sie muss ihn sicher halten und leicht drehen können. Die rechte Hand muss jederzeit das Handrad bedienen können.

Handstellung zuerst wie zum Stopfen. Dann Zeigefinger gerade zurückziehen (Bild 1), bis an den inneren Rand des Rahmens. Mittel- und Ringfinger bleiben gestreckt.

Unbedingt beachten:

Zeigefinger nicht parallel zum Daumen legen, sonst kann sich die Hand kaum bewegen.

Führen ohne Rahmen

Einige Textilien, z. B. Samt, können nicht in den Rahmen gespannt werden. Trotzdem sollten sie möglichst in gespanntem Zustand geführt werden. Die Daumen liegen unter dem Stoff. Bei grossen Arbeitsstücken eine Falte legen. Nahe am Fuss führen. Auf diese Weise kann das Nähgut etwas gespannt und gut gedreht werden (Bild 2).

Diese Art zu führen ist ungünstig, es entsteht leicht Druck auf das Nähgut und das gleichmässige Führen wird schwierig (Bild 3).

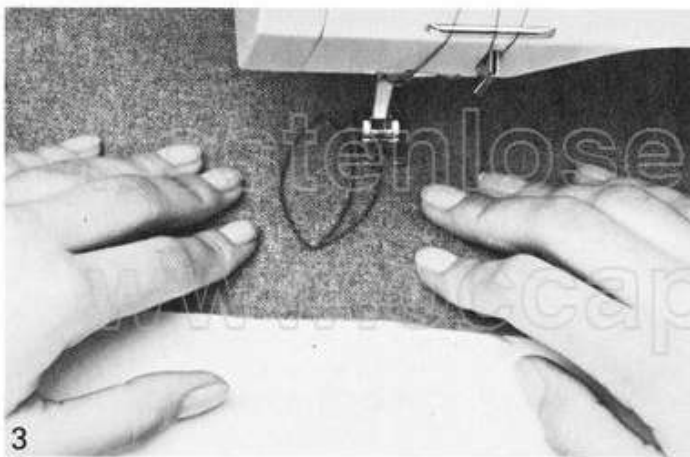
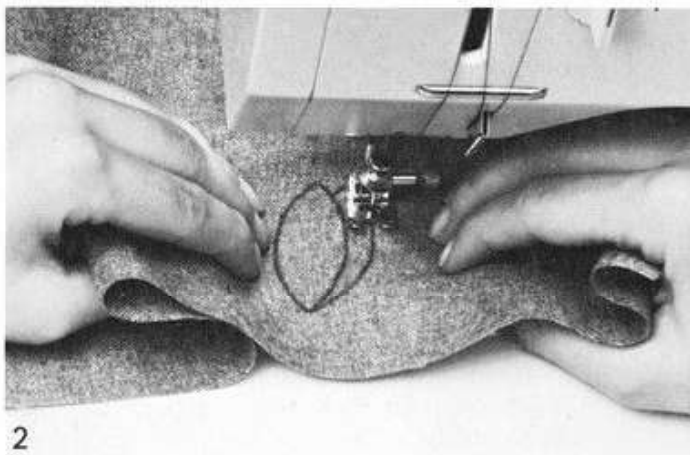
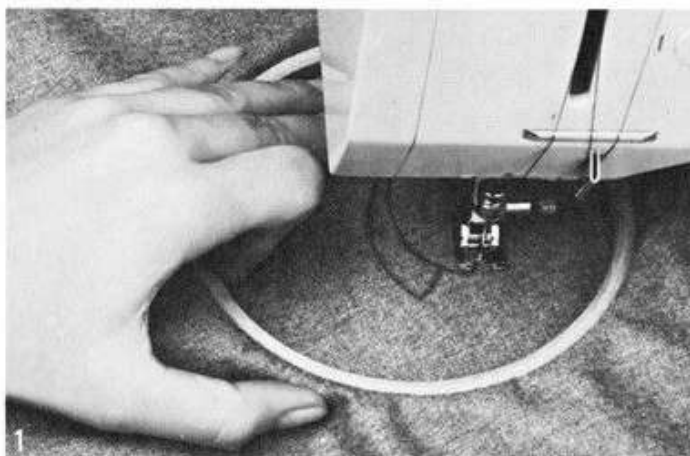

Einfarbige Applikationen



Nähfuss:	030
Faden:	Stopffaden/Stick
Nadel:	Nr. 80
Stichwahl:	Nr. 1 Zickzackstich
Nadelposition:	Mitte
Transporteur:	Nähen

Arbeitsfolge:

Motive seitenverkehrt mit Stoffpauspapier auf die Rückseite des Stoffes pausen. Motiv kann auch auf dünnes Vilexite gepaust und auf die Rückseite des Stoffes aufgebügelt werden. Zu empfehlen für grobe und unregelmässige Gewebe, auf die sich schlecht aufpausen lässt.

Applikationsstoff mit Vilexite versteifen und rechts aufheften.

1. Arbeitsgang

Stichbreite:	1/2–1
Stichlänge:	1/4 ca.

- a) Auf der Rückseite auf den gepausen Linien nähen.
- b) Überflüssigen Stoff den genähten Linien entlang sauber abschneiden. Dazu Arbeit aus dem Rahmen nehmen.

2. Arbeitsgang

Stichbreite:	1 1/2
Stichlänge:	fast 0

Auf der rechten Seite Schnitttrand mit Raupennaht überdecken. Ecken und kleine Rundungen Stich für Stich nähen. Zuletzt Linien, die nicht appliziert wurden, durchpausen und von rechts übernähen.

Ecken und kleine Rundungen

a) Rechtwinklige Ecken: Nadel am äusseren Rand einstecken, Arbeit drehen und weiternähen.

Ecke wird dabei übernäht.

b) Spitze Ecken:

Nähen bis $\frac{1}{2}$ cm vor die Ecke. Dann Zickzack während des Nähens auf 0 zurückdrehen. Fuss heben, Arbeit drehen, Zickzack wieder auf $1\frac{1}{2}$ stellen und sorgfältig weiternähen.

c) Stumpfe Ecken:

Nähen bis Nadel genau in der **Winkelmitte** steht. Dann Ecke strahlenförmig nähen; d. h. nach jedem Stich Nadel in der Winkelmitte einstecken.

Fuss heben und Nähgut ganz wenig drehen.

d) Kleine Rundungen ebenfalls strahlenförmig nähen.

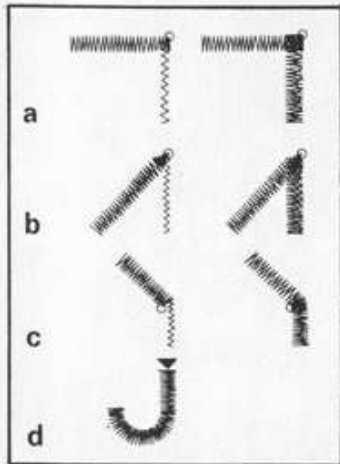

Mehrfarbige Applikation

Die Applikationen müssen sich überlappen.

Untere Applikation:

1. Applikationsstoff aufheften. Erste Reihe nähen: Wo sich Farben überschneiden, nur mit Geradstich nähen, die übrigen Linien mit Zickzack (Bild 5).

2. Restlichen Stoff wegschneiden. **Achtung:** Wo Geradstich genäht ist, 2 mm stehen lassen; wo Zickzack genäht ist, Stoff ganz abschneiden (Bild 6).

3. Beim Überdecken der Konturen die Geradstichlinie auslassen. Diese werden von der nächsten Applikation überdeckt (Bild 7).

Obere Applikation:

Wie gewöhnliche Applikationen arbeiten.

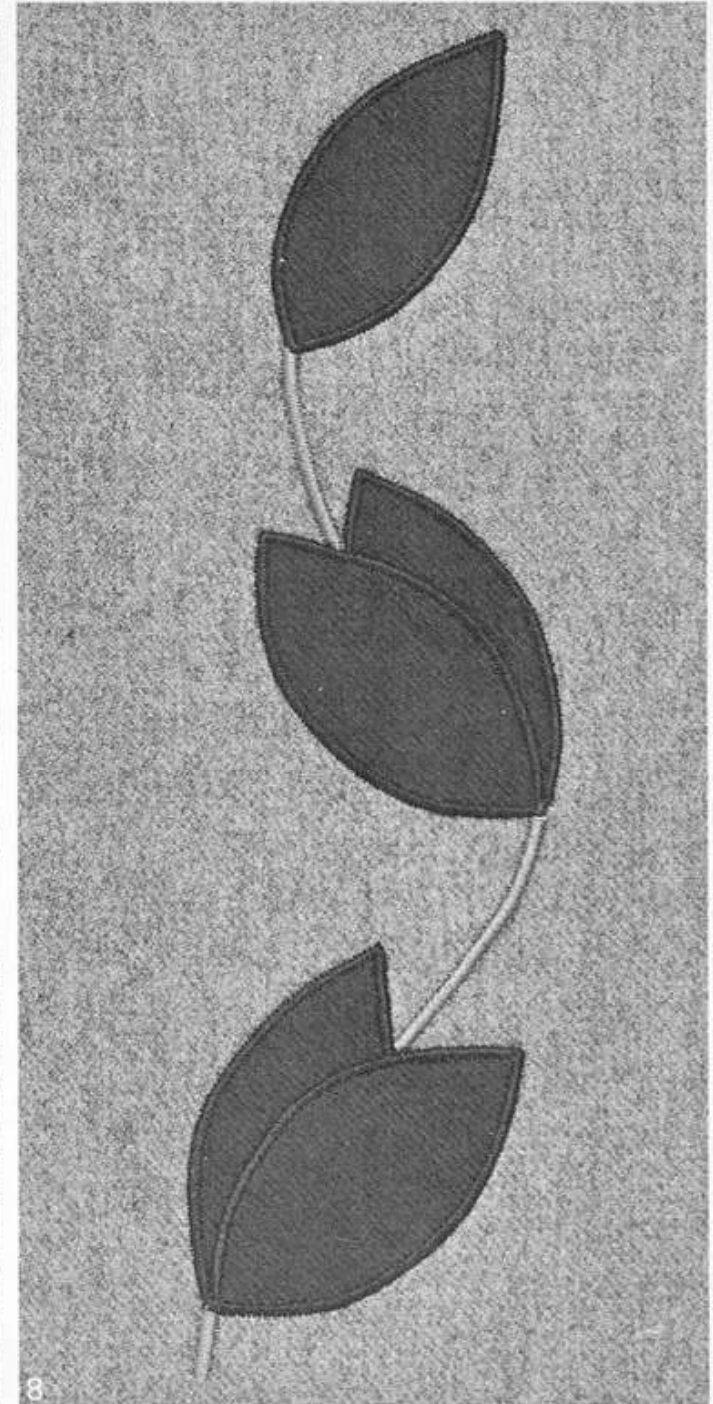
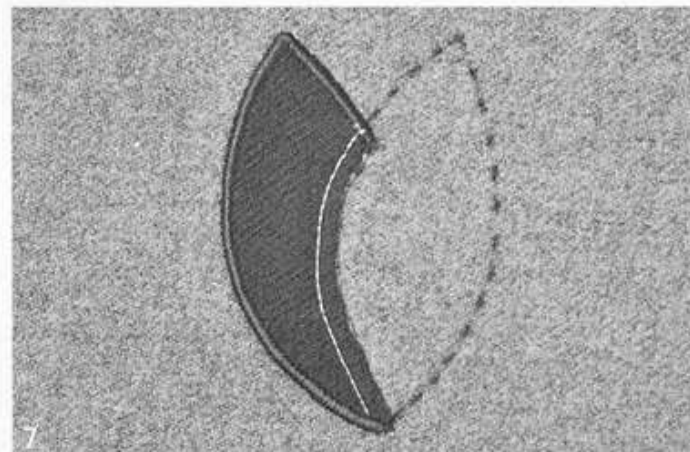
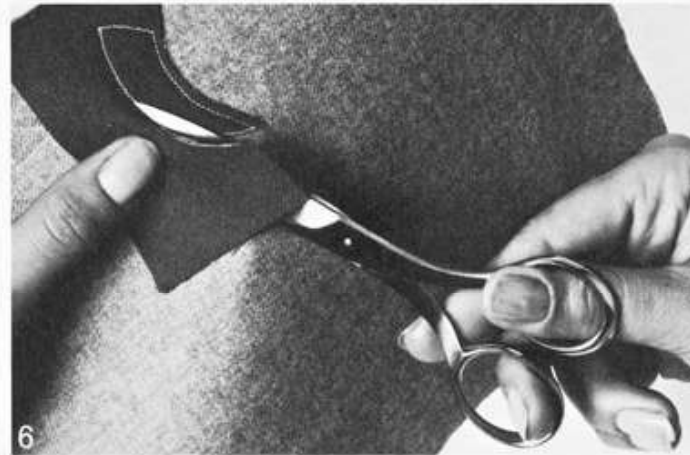
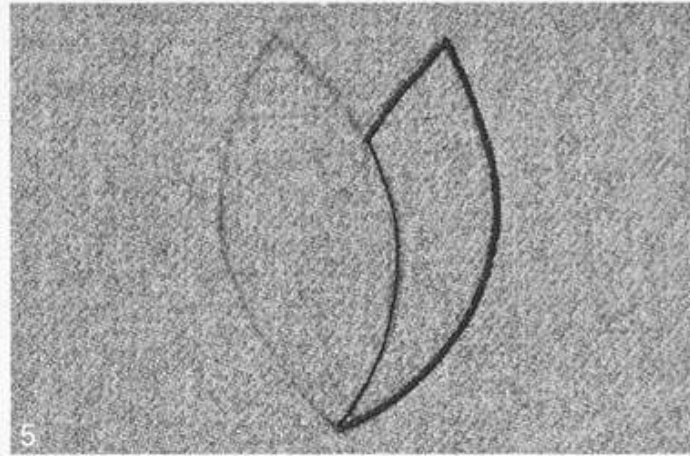

Glühlampe auswechseln

Glühlampe 15 Watt mit Bajonettsockel verwenden

- Maschine vom Netz trennen, Netzstecker herausziehen!

Die beiden Schrauben mit dem Schraubendreher lösen (Bild 1).

- alte Glühlampe entfernen: (Bild 2)
– Glühlampe nach oben drücken, nach links drehen und herausziehen

- neue Glühlampe einsetzen: (Bild 3)
– Sicherheitsbügel mit der rechten Hand nach rechts drücken, mit der linken Hand neue Glühlampe einsetzen: nach oben drücken und nach rechts drehen bis zum Anschlag

- Kopfdeckel aufsetzen: Befestigungsschrauben anziehen.



Unterhalt: Reinigen und Ölen

Wird die Nähmaschine in einem kalten Raum aufbewahrt, soll sie ca. 1 Stunde vor Gebrauch in einen warmen Raum gestellt werden. Das Öl in den Lagern wird dadurch wieder flüssig.

Reinigen

Während des Nähens bilden sich Fadenrückstände unter der Stichplatte und um den Greifer. Diese Rückstände müssen von Zeit zu Zeit entfernt werden. Dazu muss der Freiarmdeckel abgenommen werden.

- Hauptschalter auf stellen
- Nähfuß und Nadel entfernen
- Klappdeckel am Freiarm öffnen
- mit dem rechten Zeigefinger auf den oberen Auslösehebel drücken (Bild 4)
- Freiarmdeckel abheben (Bild 5)
- Transporteur, Unterseite der Stichplatte und den Freiarm reinigen.

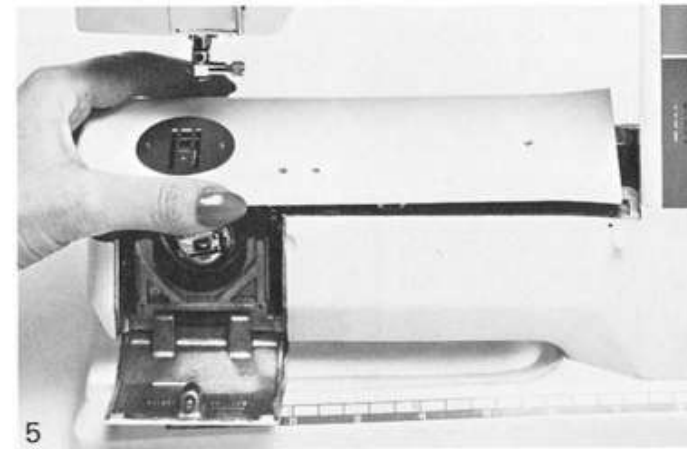
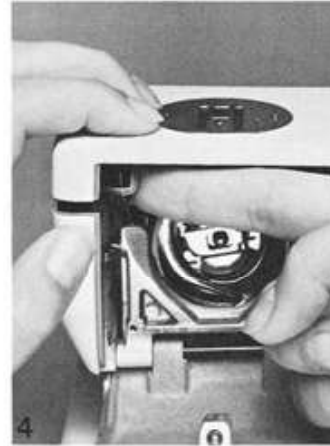

Ölen des Greifers: Nach 3–4 Nähstunden 1–2 Tropfen Öl

Reinigen und ölen des Greifers

- Hauptschalter auf stellen
- Spulenkapsel herausnehmen, siehe Seite 5
- mit dem linken Daumen unteren Auslösehebel nach links drücken (Bild 6).
- Der halbrunde Verschlussbügel mit dem schwarzen Greiferbahndeckel lässt sich nun herunterklappen.
- Greifer herausnehmen (Bild 7)
- Greiferbahn unten und oben reinigen, mit Pinsel und Baumwolllappen. Zum Entfernen der Fadenreste niemals Schraubenzieher oder Schere usw. verwenden!
- Greiferbahn leicht ölen, 1–2 Tropfen (Bild 8)
- Greifer einsetzen, wenn nötig am Handrad drehen, bis Greifertreiber links steht.
- Schwarzen Greiferbahndeckel und Verschlussbügel schließen. Die Klinke muss einrasten
- Zur Kontrolle Handrad drehen
- Spulenkapsel einsetzen.

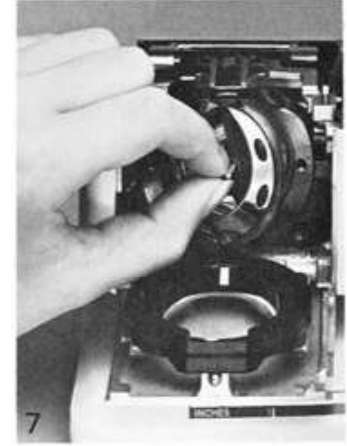
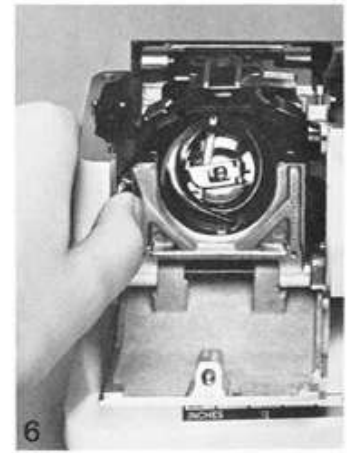

Vermeiden von Störungen

Wenn die Nähmaschine nicht einwandfrei näht, ist die Ursache in den meisten Fällen unsachgemässe Bedienung.

Kosteloses Dokument. Handel und Verkauf sind verboten!

Prüfen Sie, ob:

- Ober- und Unterfaden richtig eingefädelt sind
- die Nadel richtig eingesetzt ist, flache Seite des Kolbens hinten,
- die Nadelstärke stimmt. Siehe Nadel- und Fadentabelle
- die Maschine gereinigt ist. Freiarm-Deckel abnehmen, Fadenrückstände beseitigen
- die Greiferbahn gereinigt und geölt ist
- zwischen den Fadenspannscheiben und unter der Spulenkapsel Fadenreste eingeklemmt sind
- das Knopfloch auf 0 gestellt ist.

Oberfaden reisst

- Oberfadenspannung zu fest
- Minderwertige Nadeln. Nadeln kaufen Sie am besten im Bernina-Fachgeschäft
- Nadel falsch eingesetzt. Flache Seite des Kolbens muss hinten sein
- Nadel stumpf oder krumm
- minderwertiger Faden, Faden mit Knoten, Faden überlagert, ausgetrocknet
- Stichloch oder Greiferspitze beschädigt. Zum Fachmann bringen.

Unterfaden reisst

- Unterfadenspannung zu stark
- Unterfadenspule klemmt in der Kapsel, Spule ersetzen
- Loch in der Stichplatte von Nadel verstoichen. Muss vom Fachmann poliert werden
- Nadel krumm oder stumpf.

Fehlstiche

- Falsche Nadeln. Nur Nadelsystem 130/705 H verwenden
- Nadel krumm oder stumpf, nicht richtig eingesetzt. Beim Einsetzen ganz nach oben stossen
- minderwertige, schlecht polierte Nadel
- Form der Nadelspitze passt nicht zum Nähgut. Wenn nötig Kugelspitze für Maschenmaterial und Schneidspitze für hartes Leder verwenden.



Nadel bricht

- Schraube zum Befestigen der Nadel zu wenig angezogen
- Nähgut wurde nach vorne, statt nach hinten unter dem Nähfuss weggezogen
- beim Nähen über dicke Stellen wurde das Nähgut geschoben, während sich die Nadel im Stoff befand. Jeansfuss verwenden
- minderwertiger Faden, ungleichmässig gewirnt oder mit Knoten.

Nahtfehler

- Fadenreste zwischen den Fadenspannscheiben
- Fadenreste unter der Spulenkapsel
- Unterfaden ist noch im Finger der Spulenkapsel eingefädelt.
- Bei gesenktem Fuss eingefädelt
- falsch eingefädelt, Ober- und Unterfaden kontrollieren.

Maschine läuft nicht oder nur langsam

- Stecker nicht ganz eingesteckt
- Hauptschalter auf 
- Spulendeckel nicht geschlossen
- Hauptschalter auf  reduzierte Nähgeschwindigkeit
- Maschine verharzt durch ungeeignetes Öl. Maschine muss vom Fachmann gereinigt werden
- Maschine kommt aus kaltem Raum.

Wenn Sie Ihre Maschine zum Fachmann bringen, **bitte immer mit Fussanlasser und Zubehör!**

Haube – Zubehör



Maschine stets am Griff tragen.

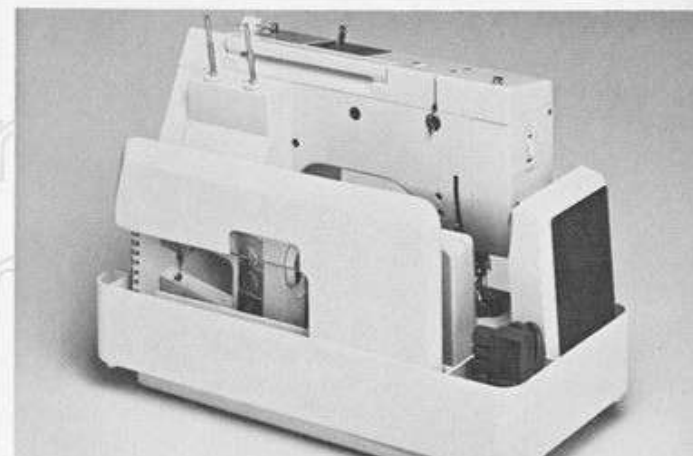

Der am freien Arm ansteckbare Behälter dient zur Aufnahme von Kabel, Fussanlasser, Anschlagetisch, Bernina-Buch und Zubehörschachtel.

Eine Kunststoffhaube schützt die Maschine vor Staub und Verschmutzung.

Das Abnehmen der Haube.

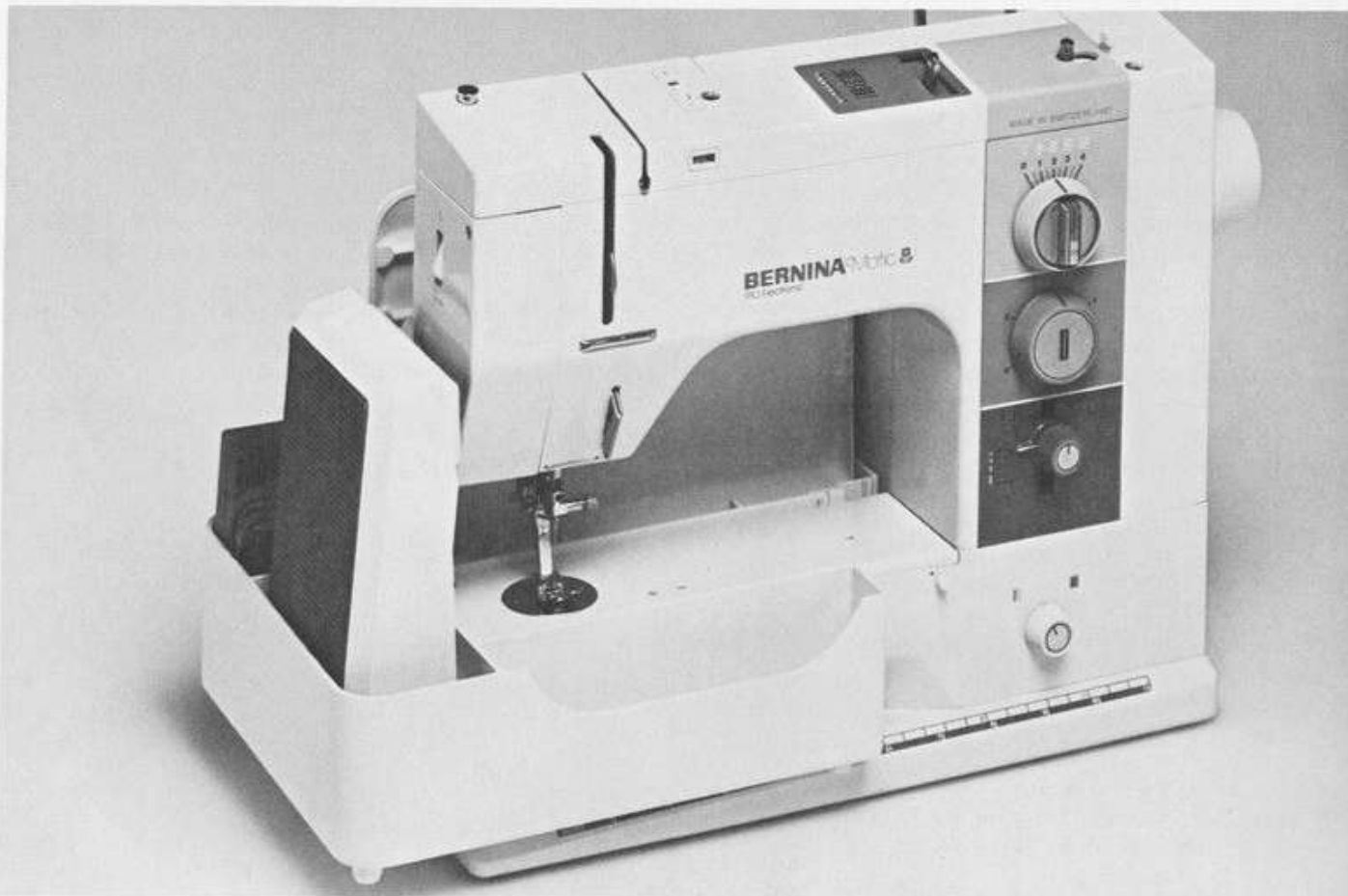
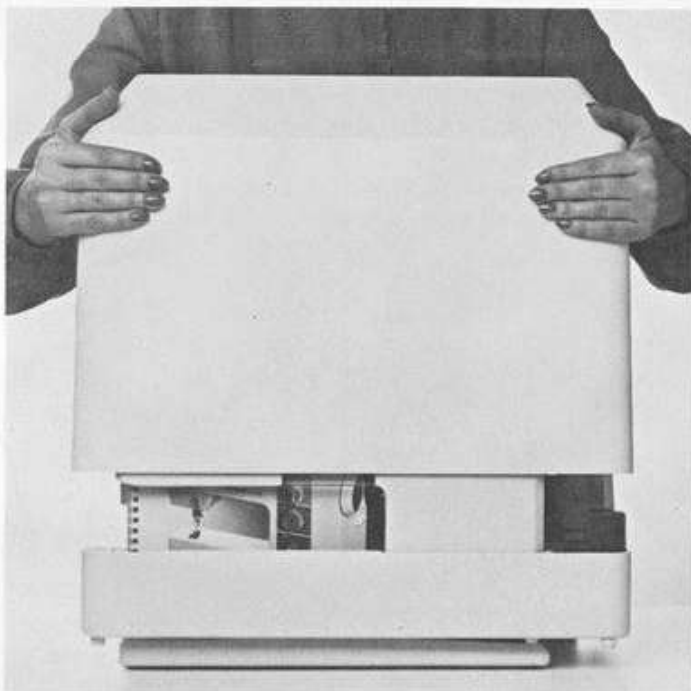

Wichtig!

Sicherheitsvorschriften

des SEV und VDE
(amtliche Prüfstellen in der Schweiz
und in der BR Deutschland)

Die folgenden Sicherheitsvorschriften
sind unbedingt zu beachten:

– Die sich bewegende Nadel ist eine
Gefahrenquelle (Verletzungsgefahr
für die Finger). Die Nähstelle ist da-
her ständig zu beobachten.

– Manipulationen im Bewegungsbe-
reich der Nadel, wie beispielsweise
Wechseln der Nadel, des Nähfusses,
der Stichplatte oder der Glüh-
lampe dürfen nur bei ausgeschal-
teter Maschine (Hauptschalter auf
0 stellen) vorgenommen werden.
Das gleiche gilt für das Heraus-
nehmen und Wiedereinsetzen der
Unterfadenspule oder des Greifers.

– Bei Wartungsarbeiten (reinigen oder
ölen) sowie bei Arbeitsunterbre-
chungen oder nach Beendigung der
Arbeit ist die Nähmaschine durch
Herausziehen des Netzsteckers elek-
trisch vom Netz zu trennen.

– Reparaturen am Elektronikteil, ins-
besondere das Wechseln der An-
schlussleitung zum Fussanlasser,
dürfen nur von einer Servicestelle
durchgeführt werden.

Konstruktionsänderungen
gegenüber Text und Bildern vorbehalten.

Weitere Spezialarbeiten

Der Inhalt des vorliegenden «Mein Bernina-Buch»
umfasst nur die Basis-Arbeiten, vor allem praktische
Alltagsarbeiten und die Grundlage für das Sticken
mit Dekorstichen.

Ihre BERNINA bietet Ihnen natürlich weit mehr
Möglichkeiten, besonders auch im Bereich Sticken
und Gestalten, zum Beispiel:

- *) Lochstickerei
- *) Kreisstickerei
- *) Biesen
- *) 2- und 3-Nadel-Arbeiten
Freies Sticken
- *) Hohlsäume
- *) Sticken mit Perlgarn/Wolle
- *) Sticken mit Metallfaden
- *) Raupennaht-Stickerei (Cavelier-Fuss)
Smock-Imitation
Praktische Anwendung der Dekorstiche
- *) Knopfannähen
Säumer/Muschelsäumer/Kapper
usw.

*) Für diese Arbeiten ist ein Spezialfuss oder Sonder-
zubehör erhältlich.

Ihr BERNINA-Händler wird Sie über die zusätzlichen
Möglichkeiten Ihrer BERNINA gerne informieren und
beraten.

BERNINA Matic
910 electronic